



---

MANUEL TECHNIQUE

# SUPER RECORD 13 WIRELESS

---

PROCÉDURES

SPÉCIFICATIONS ET INTERFACE

CADRE / GUIDON

*Campagnolo*<sup>®</sup>

# ATTENTION !

TOUJOURS porter des gants et lunettes de protection lors des interventions sur le vélo.

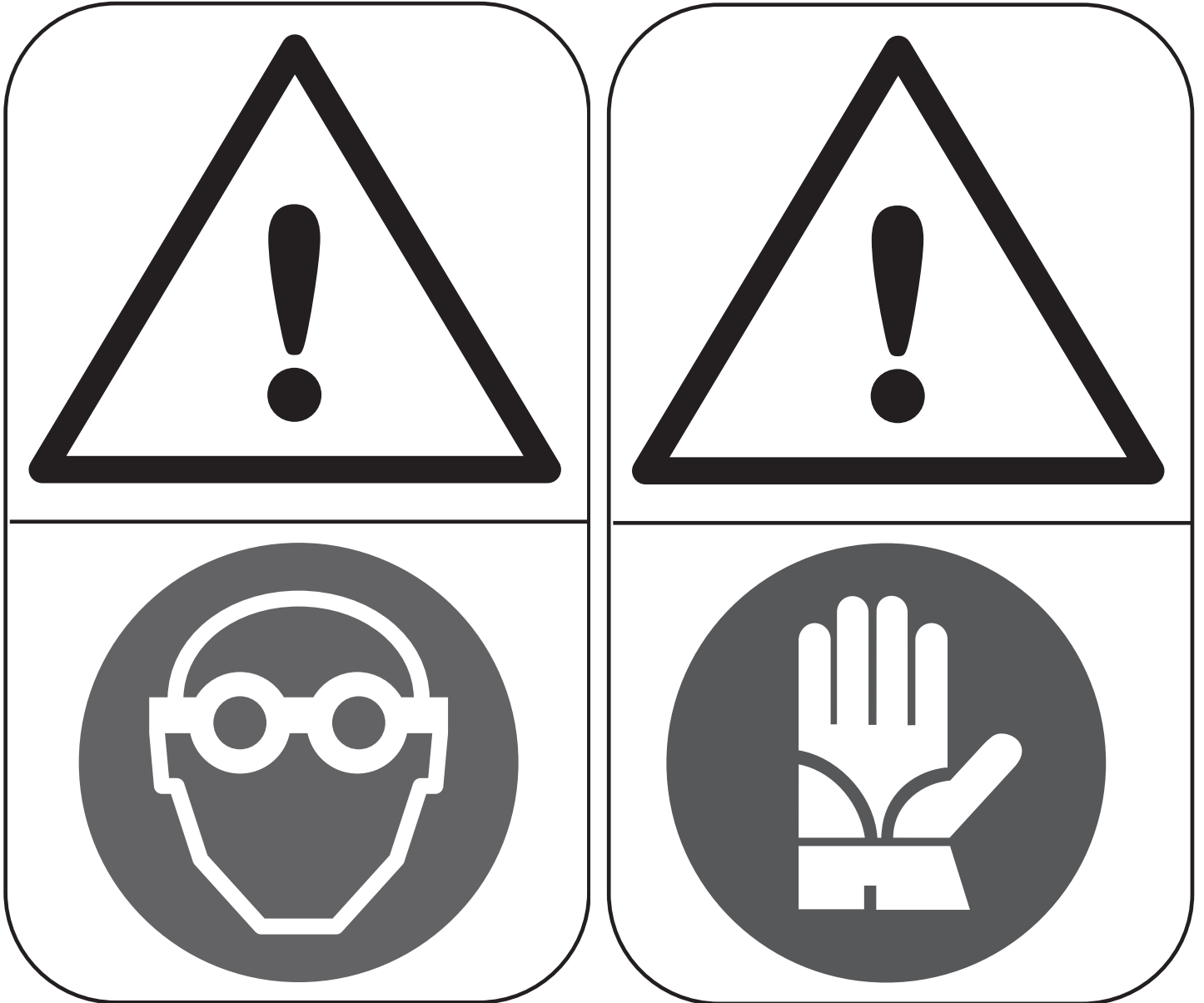

**LE PRÉSENT MANUEL TECHNIQUE EST DESTINÉ À L'UTILISATION DE LA PART DES MÉCANICIENS PROFESSIONNELS.**

Les personnes qui ne sont pas professionnellement qualifiée pour l'assemblage des vélos ne doivent pas tenter d'installer et d'intervenir sur les composants, sous risque d'effectuer des opérations incorrectes qui pourraient causer un dysfonctionnement des composants et provoquer des accidents, des blessures voire la mort.

Le produit effectif peut différer de l'illustration, car ces instructions sont finalisées de manière spécifique pour expliquer les procédures d'utilisation du composant.



# SPÉCIFICATIONS ET INTERFACE CADRE / GUIDON

## 1 - PRÉPARATION DU CADRE / SPÉCIFICATIONS DE LA FOURCHETTE

### 1.1 - SPÉCIFICATIONS DE LA FOURCHETTE POUR L'ÉTRIER AVANT

- Éliminer toute trace de peinture des zones où les étriers seront installés sur la fourchette avant et sur les bases gauche. Éliminer également les traces de peinture dans la partie inférieure des trous des bases où s'appuie la tête des vis de l'étrier arrière (Fig. 1 / Fig. 1.1).

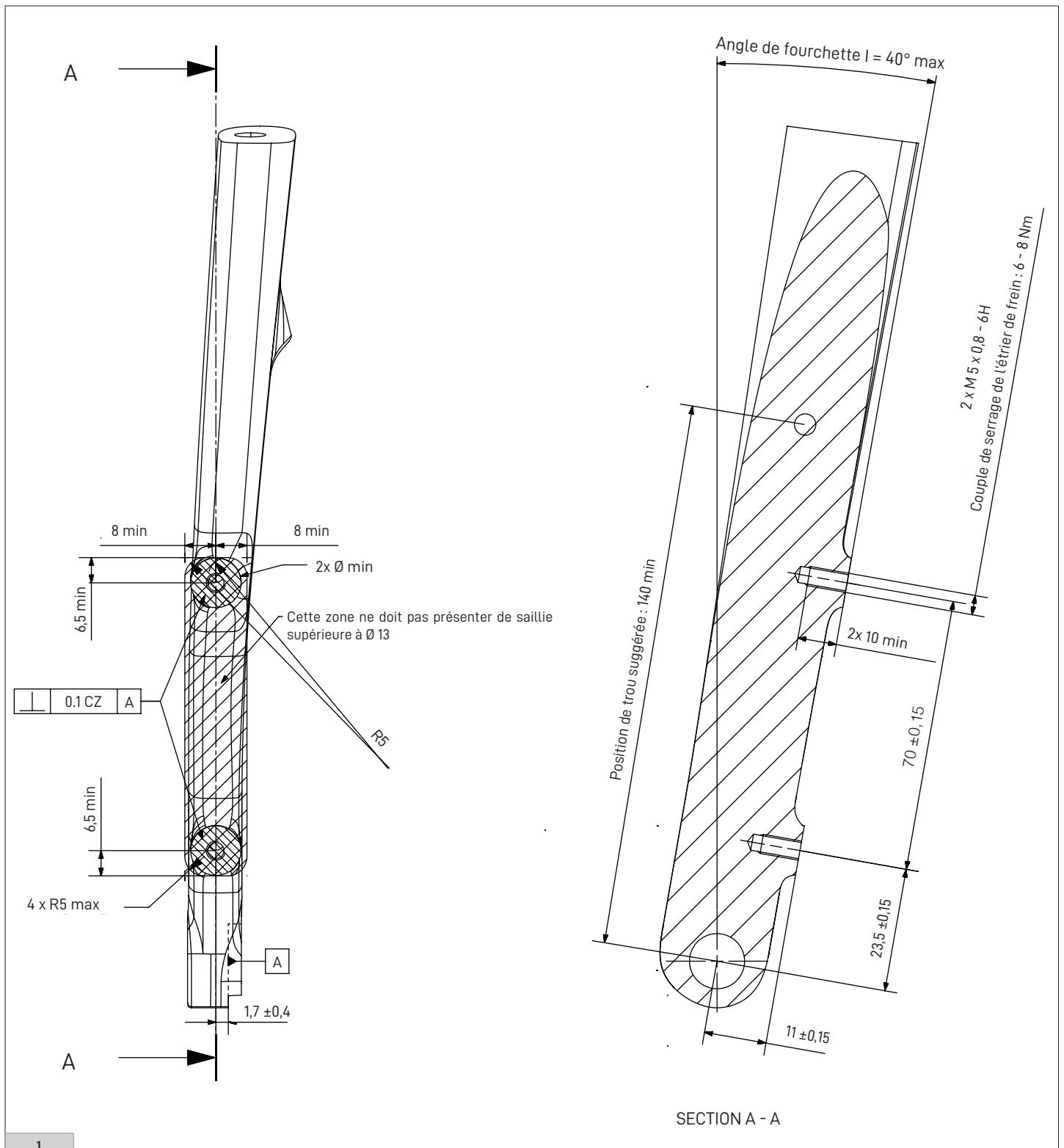

Remarque : quand aucune indication spécifique n'est fournie, les cotes sont exprimées en millimètres.

## 1.2 - BASES GAUCHE POUR ÉTRIÈR ARRIÈRE

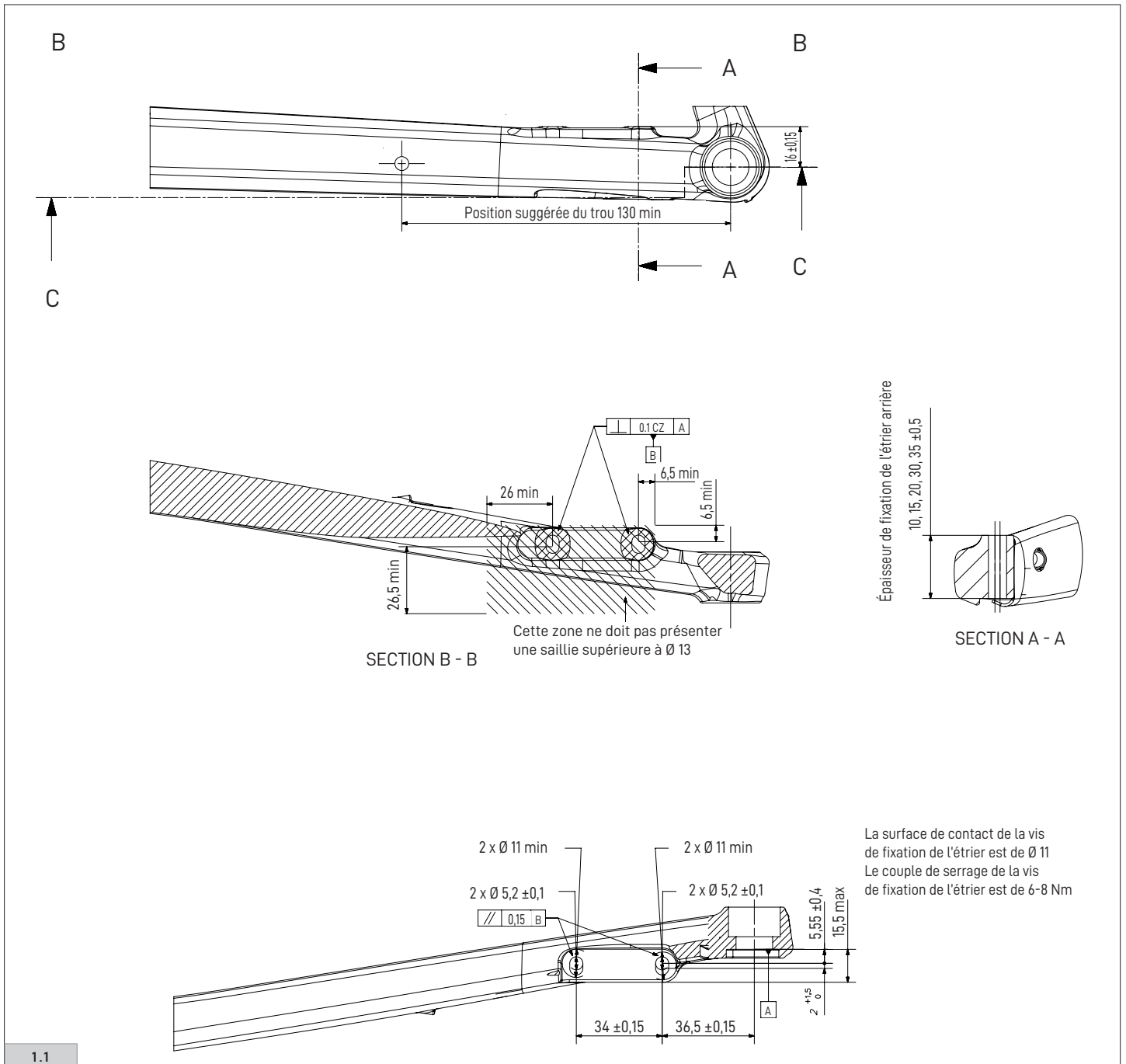

Remarque : quand aucune indication spécifique n'est fournie, les cotes sont exprimées en millimètres.

- Vérifier avec l'outil fraise à cadre que le plan d'appui des étriers sur la fourchette et sur les bases gauche est perpendiculaire aux disques et fraiser au besoin le cadre pour obtenir cette condition (Fig. 2).

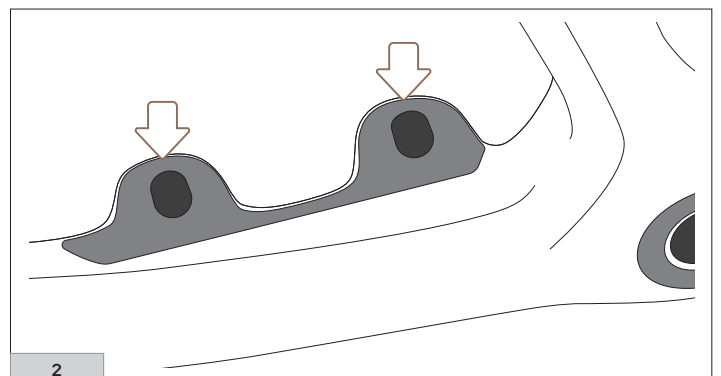

## 2 - POIGNÉES ERGOPOWER

### 2.1 - INTERFACE AVEC LE GUIDON POUR LES POIGNÉES ERGOPOWER



#### ATTENTION!

La fixation incorrecte des commandes au guidon pourrait causer des accidents ou des blessures voire la mort.

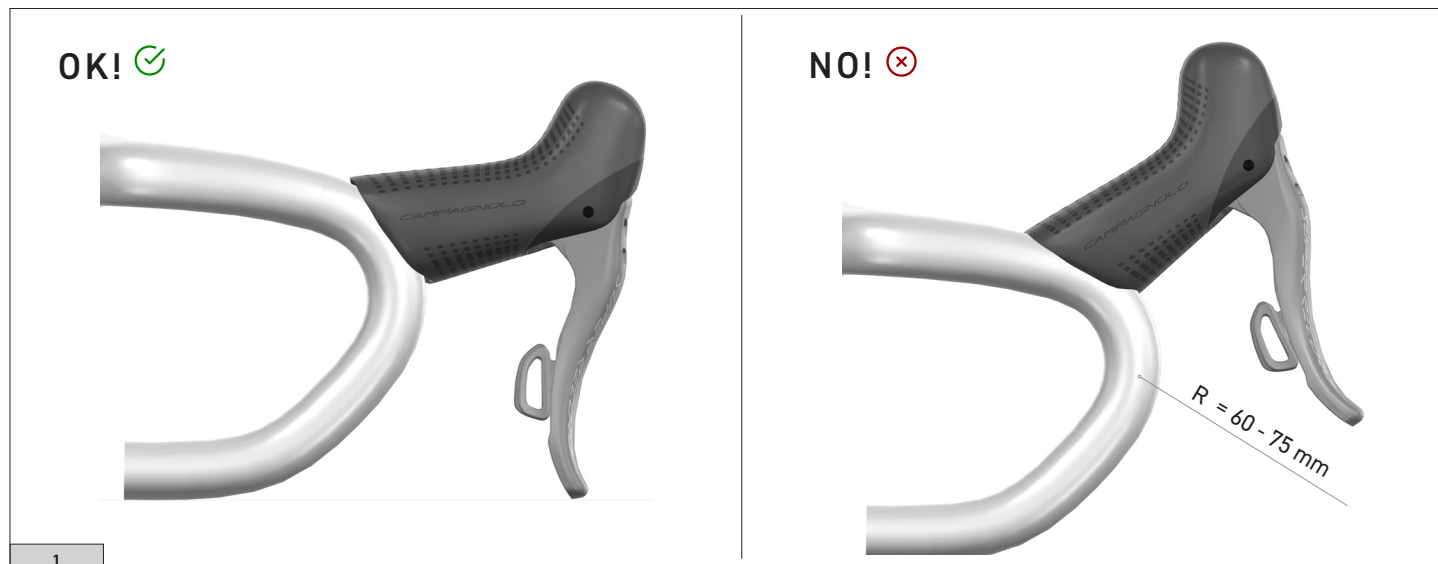

- Ne pas loger la partie supérieure de la poignée dans le tronçon rectiligne du guidon (Fig. 1).
- Loger la poignée dans le tronçon courbe avec  $R = 60 - 75$  mm et diamètre = 23,8 - 24,2 mm (y compris l'éventuelle ovalisation) pour assurer une fixation plus efficace (Fig. 1).

**AVERTISSEMENT :** s'assurer que la partie du pli du guidon sur laquelle sera logée la poignée a une rugosité de surface en mesure de garantir une plus grande adhérence.

# 3 - DÉRAILLEUR ARRIÈRE

## 3.1 - SPÉCIFICATIONS DE LA PATTE STANDARD

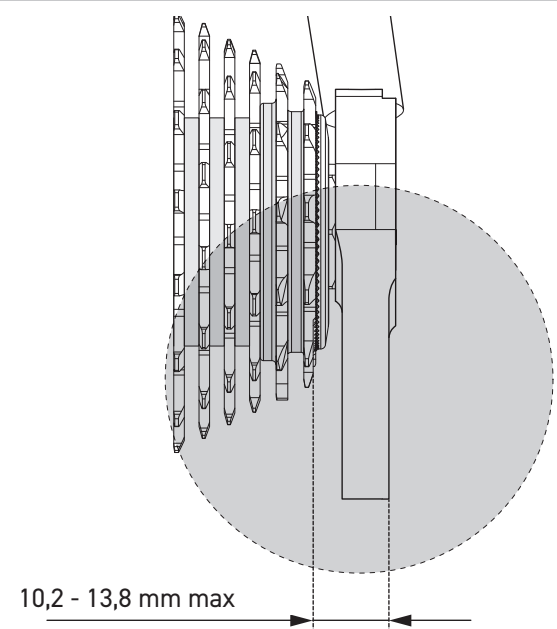

10,2 - 13,8 mm max

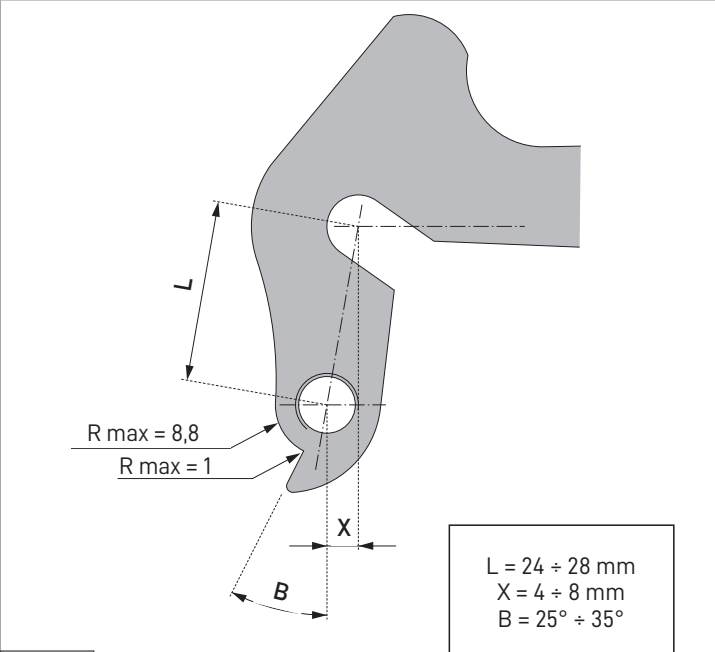

$L = 24 \pm 28 \text{ mm}$   
 $X = 4 \pm 8 \text{ mm}$   
 $B = 25^\circ \pm 35^\circ$

**1**

La course du train de galets en fonction de la traction du câble est contrôlée par le service qualité Campagnolo pour chaque pièce produite. La distance entre la fixation du dérailleur arrière et le premier pignon affecte cette course, il est donc essentiel de respecter la tolérance prescrite sur le dessin (Fig. 1).

**2**

**! ATTENTION!**

Les dérailleurs arrière Campagnolo® sont conçus pour fonctionner avec des pattes fabriquées selon les spécifications indiquées sur la Figure 2.

Pour votre sécurité et pour le fonctionnement de la transmission, assurez-vous que la patte de votre vélo répond à ces spécifications. En cas de doute, faites contrôler le vélo par un mécanicien spécialisé avant de l'utiliser.

Les pattes en dehors de ces spécifications entraînent une perte de fonctionnalité pouvant être grave.

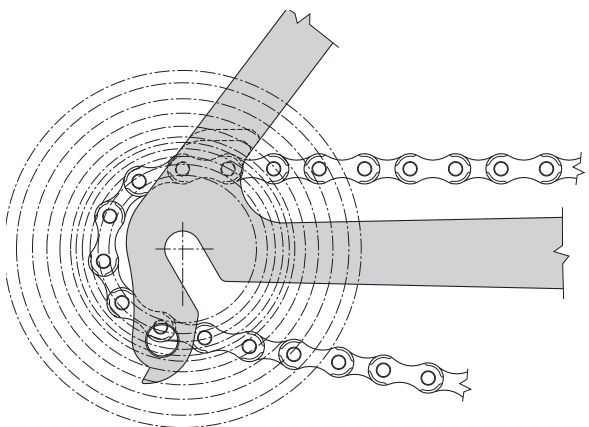

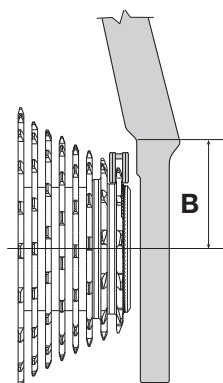

N° DENTS	B (Fig. 3)
Z 10	30 mm
Z 11	30 mm
Z 12	30 mm
Z 13	32 mm

**3**

### 3.2 - SPECIFICHE FORCELLINI DIRECT MOUNT

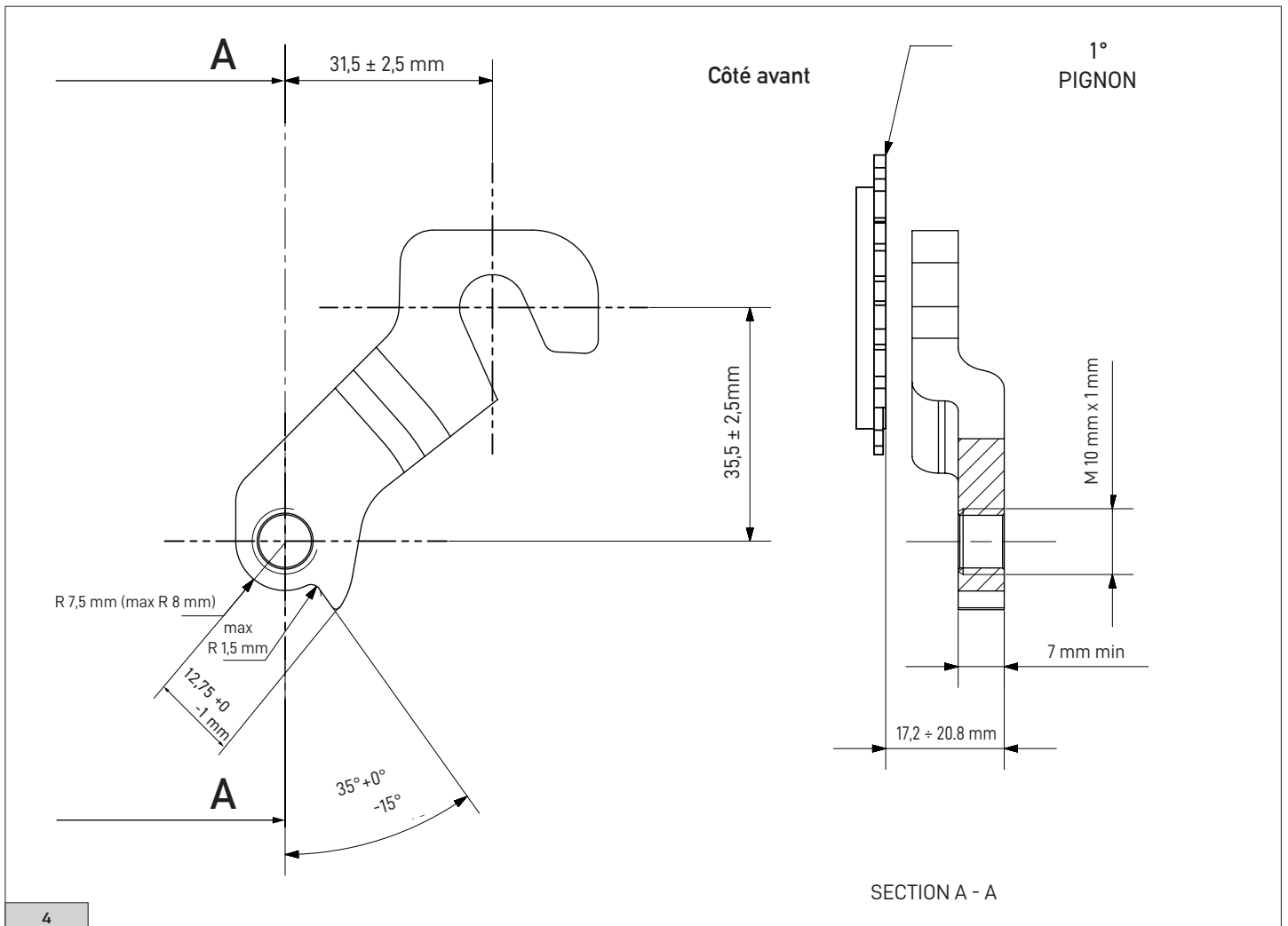

### 3.3 - SPÉCIFICATIONS DU CADRE POUR PATTES STANDARD / DIRECT MOUNT

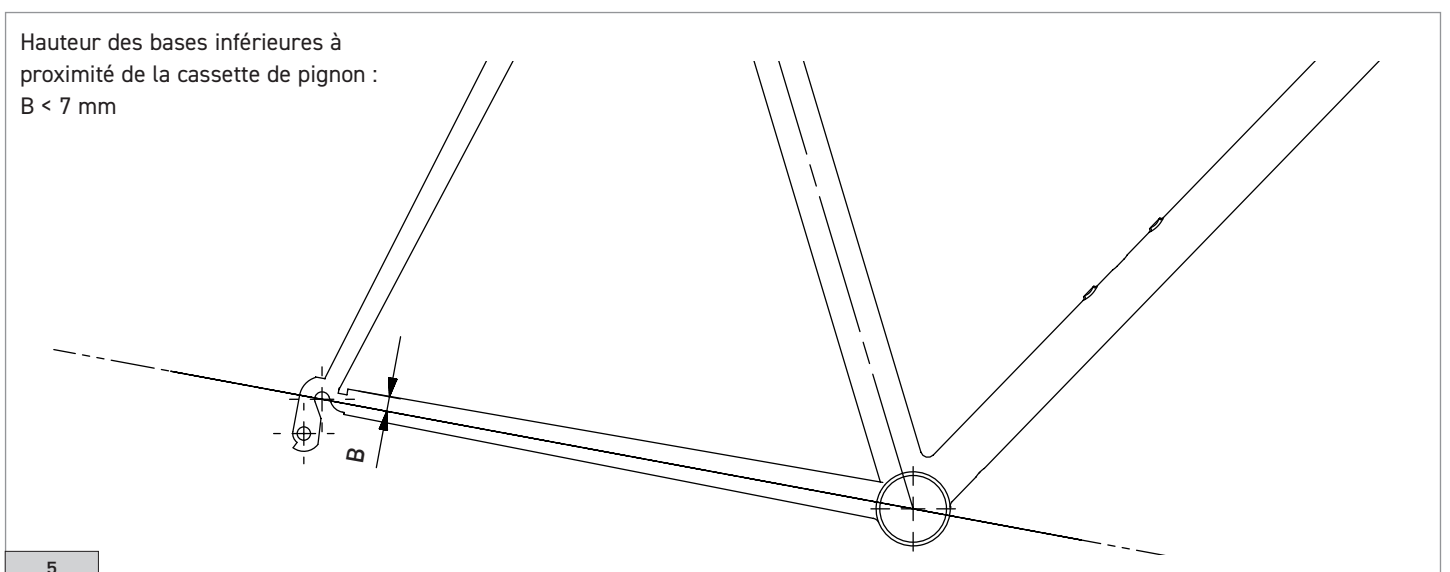

### 3.4 - SPÉCIFICATIONS DU CADRE UDH

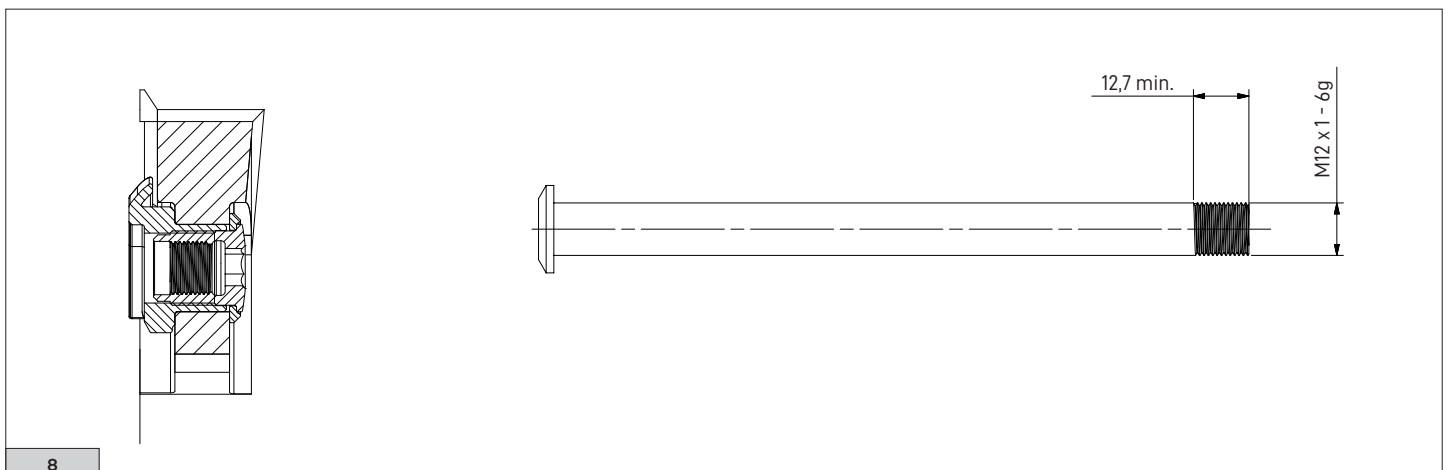
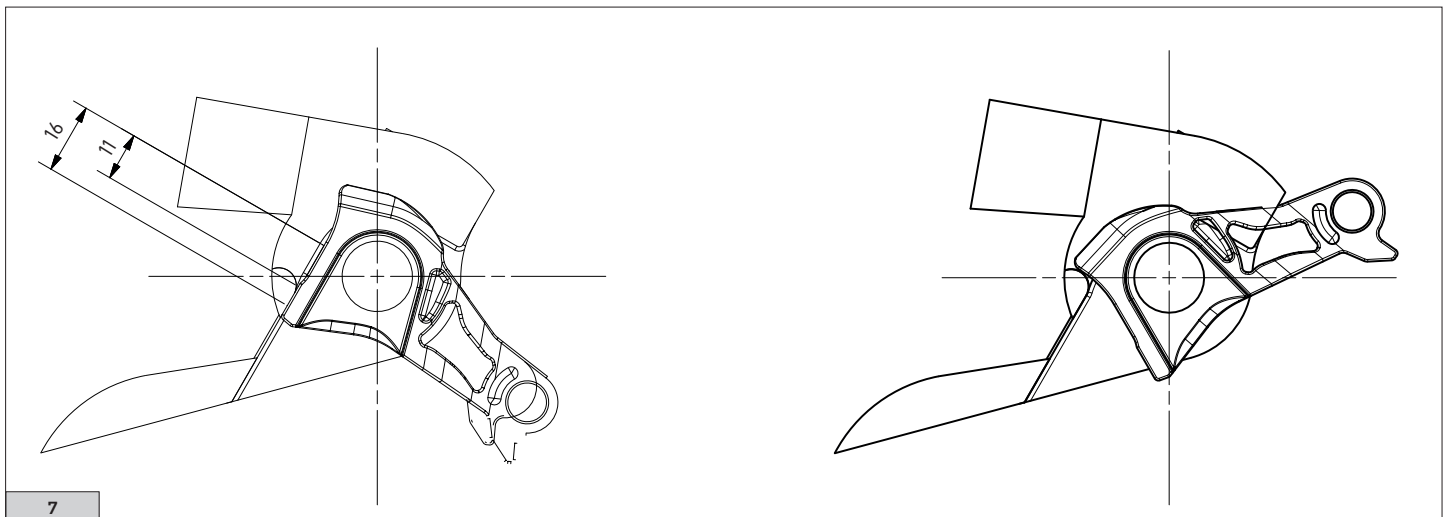
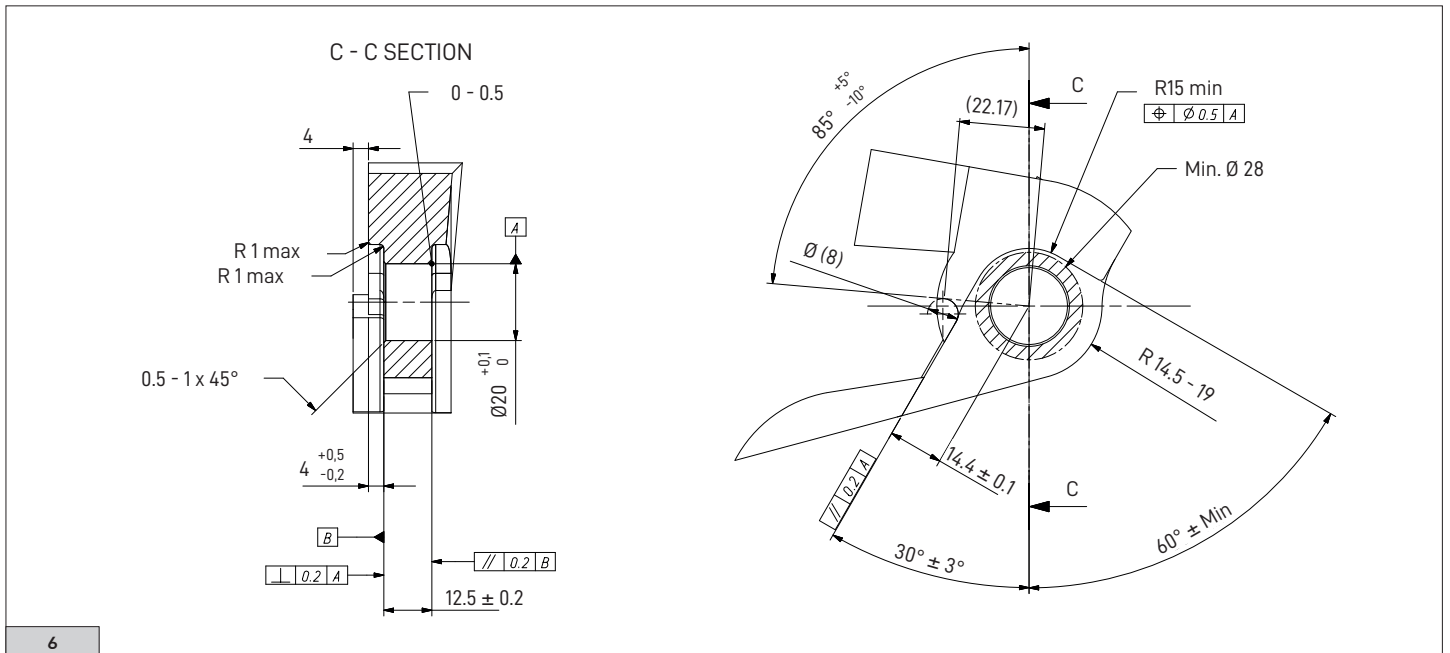

Remarque : quand aucune indication spécifique n'est fournie, les cotes sont exprimées en millimètres.

### 3.5 - LONGUEUR MINIMUM BASE

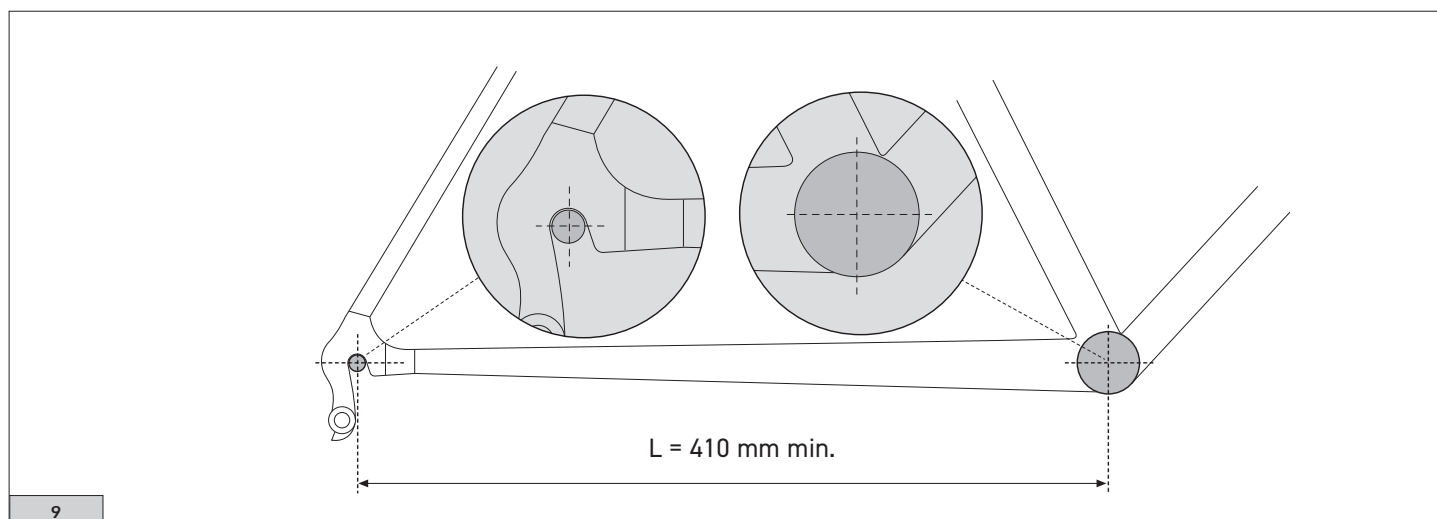

### 3.6 - PRÉPARATION DU CADRE

! Vérifier et si nécessaire rectifier l'alignement de la fixation du dérailleur arrière en utilisant uniquement l'outil Campagnolo® UT-VS030 (Fig. 10).

Ne redressez jamais la patte avec le dérailleur arrière monté car vous pourriez endommager la patte et causer des dommages irréversibles ou une perte de fonctionnalité à votre dérailleur arrière.

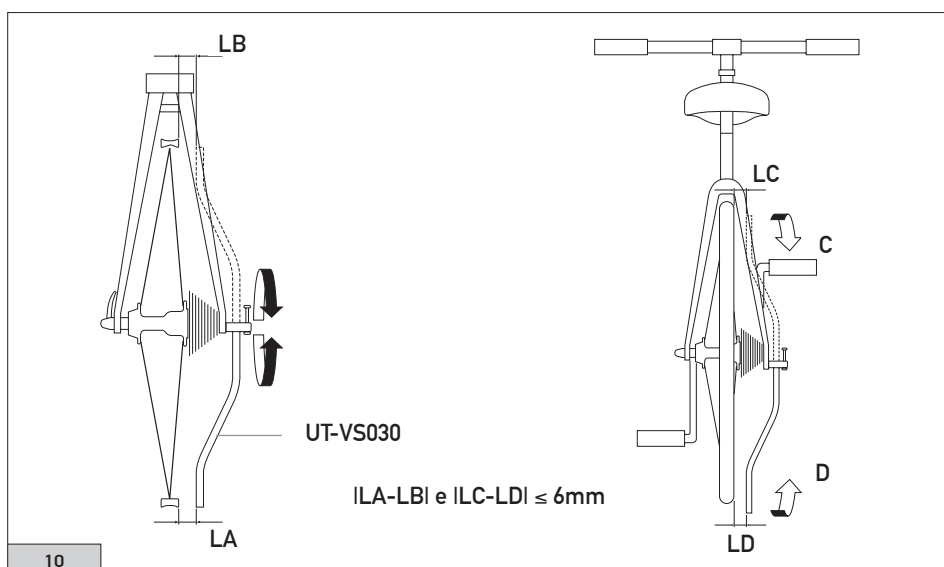

# 4 - DÉRAILLEUR AVANT

## 4.1 - VERSION À BRASER

Dents du plateau externe	L mm
45	139
48	145
50	149
52	153
53	155
54	157
55	159

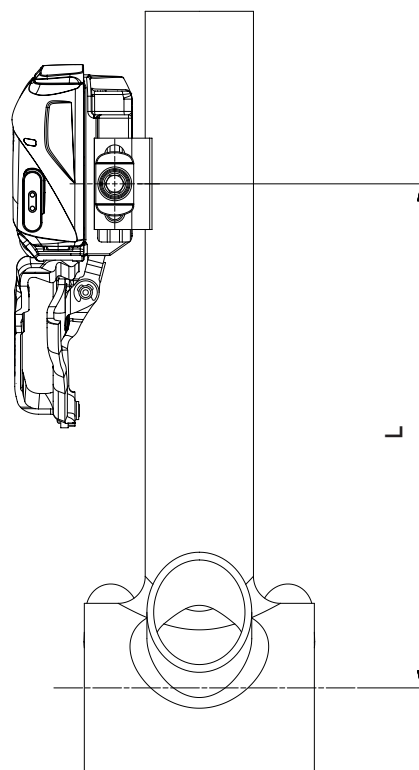

1

CENTRE DE LA BOITE DU PEDALIER

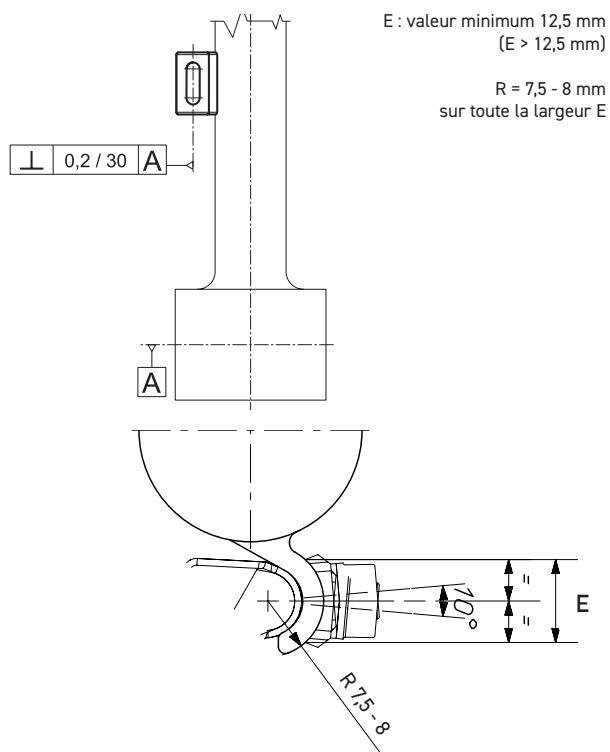
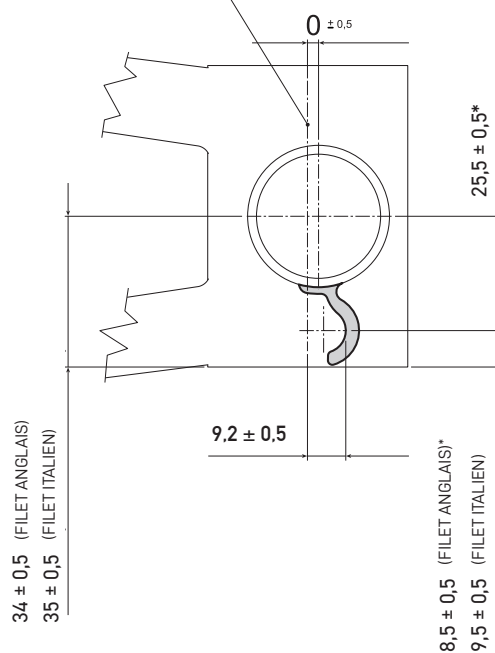

2

(\* ) UNE DES DEUX COTES DOIT ÊTRE RESPECTÉE

Remarque : quand aucune indication spécifique n'est fournie, les cotes sont exprimées en millimètres.

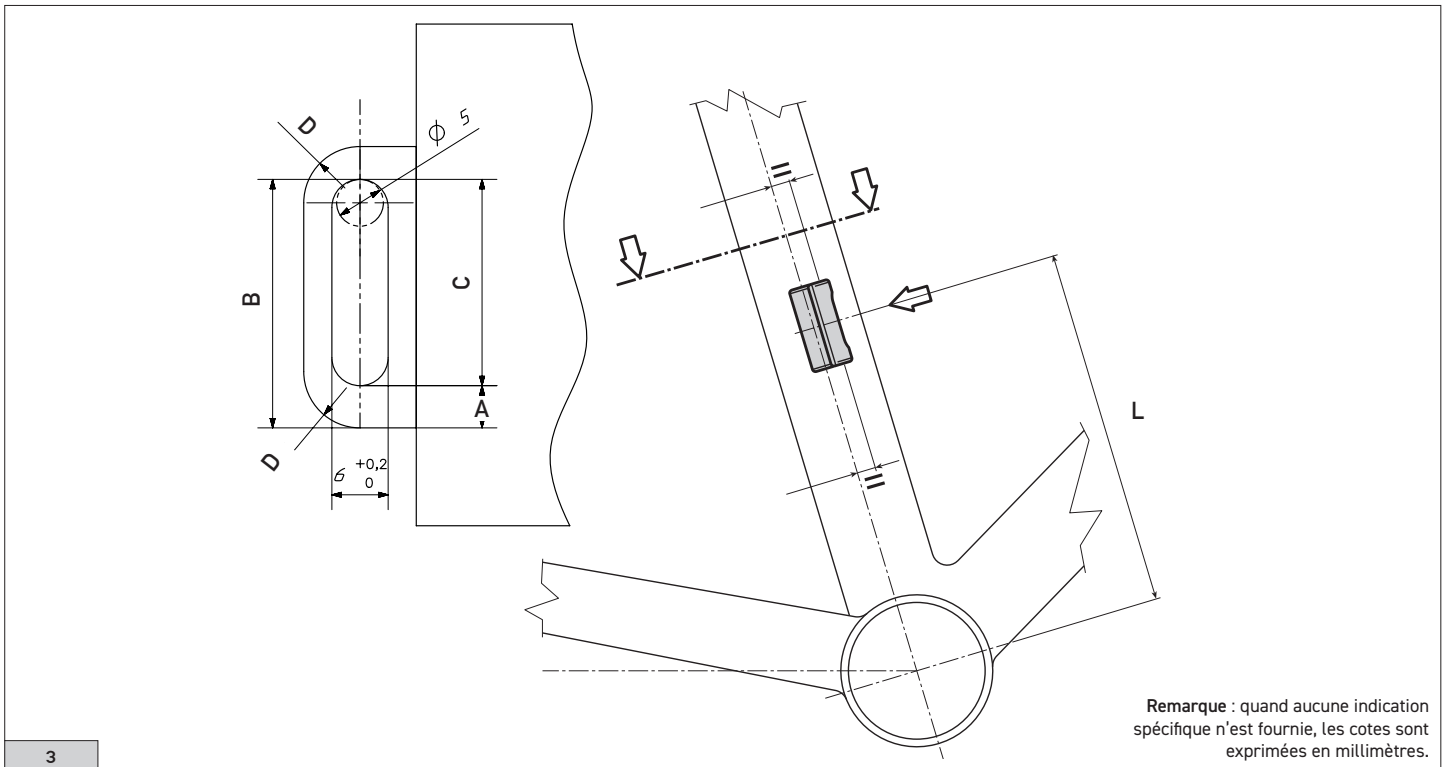

Pour que tous les plateaux indiqués dans le tableau 1 soient compatibles, il faut respecter les mesures qui suivent :  
 C : valeur minimale 22 mm (C > 22 mm) - B : valeur maximale 27 mm (B < 27 mm) - A : valeur maximale 5 mm.

La compatibilité des plateaux peut être élargie au-delà des indications données à la figure 1 en augmentant les dimensions de la fente, c'est à dire la valeur C, et donc en diminuant A.

## 4.2 - VERSION À COLLIER

### AVERTISSEMENT

Sur les cadres dont le tube mesure 35 mm de diamètre, n'utiliser que des colliers Campagnolo code DC12-SR5B.

Dents du plateau externe	L mm
45	153
48	159
50	163
52	167
53	169
54	171
55	173

4

AVERTISSEMENT  
Laisser le cadre libre dans la zone L.

## 4.3 - DIMENSION DES FOURREAUX

$\alpha$  = angle virtuel entre le tube vertical passant par l'attache du dérailleur avant et les pattes inférieures

L = longueur des pattes inférieures

Le graphique part du principe que l'axe de la vis de fixation du dérailleur avant est perpendiculaire à l'axe du tube vertical.

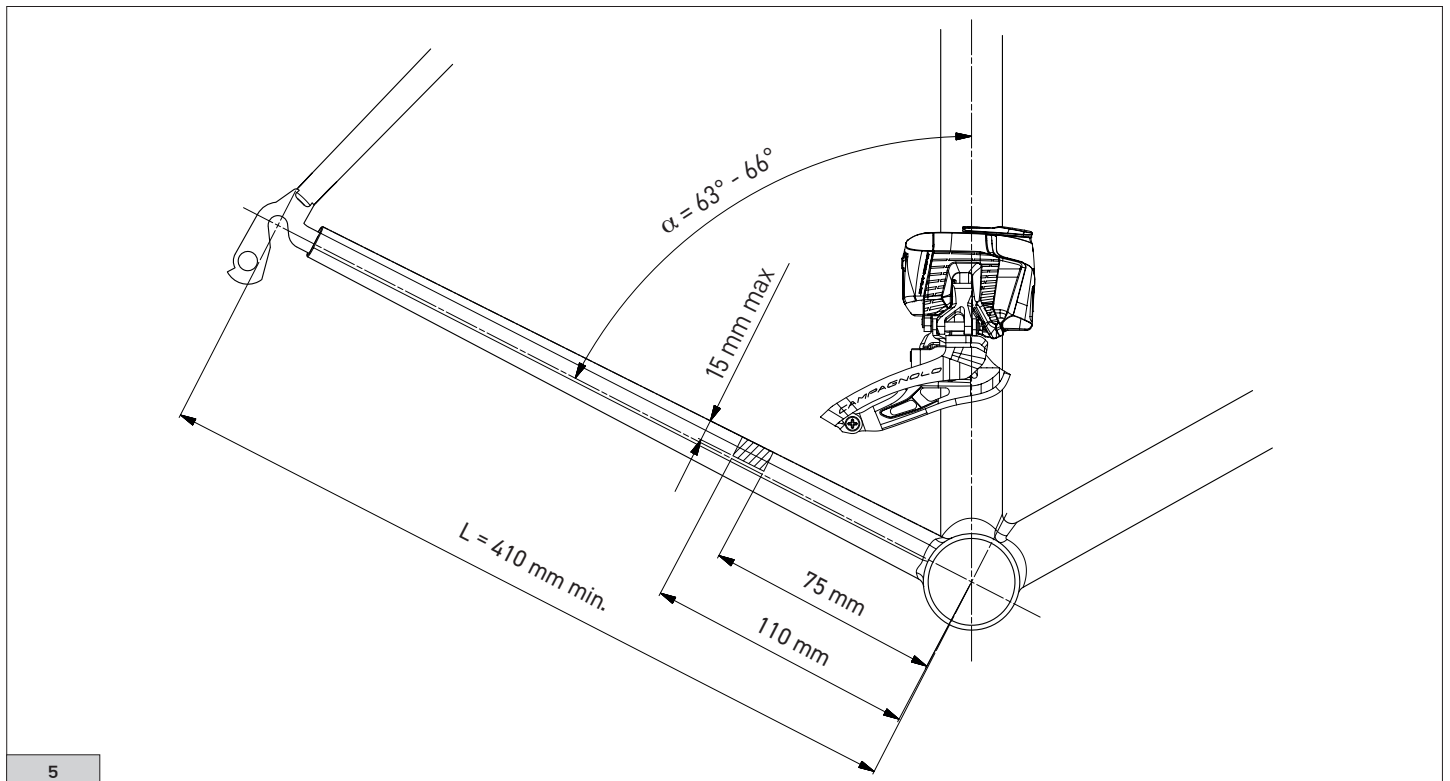

## 4.4 - ENCOMBREMENTS DU DÉRAILLEUR AVANT

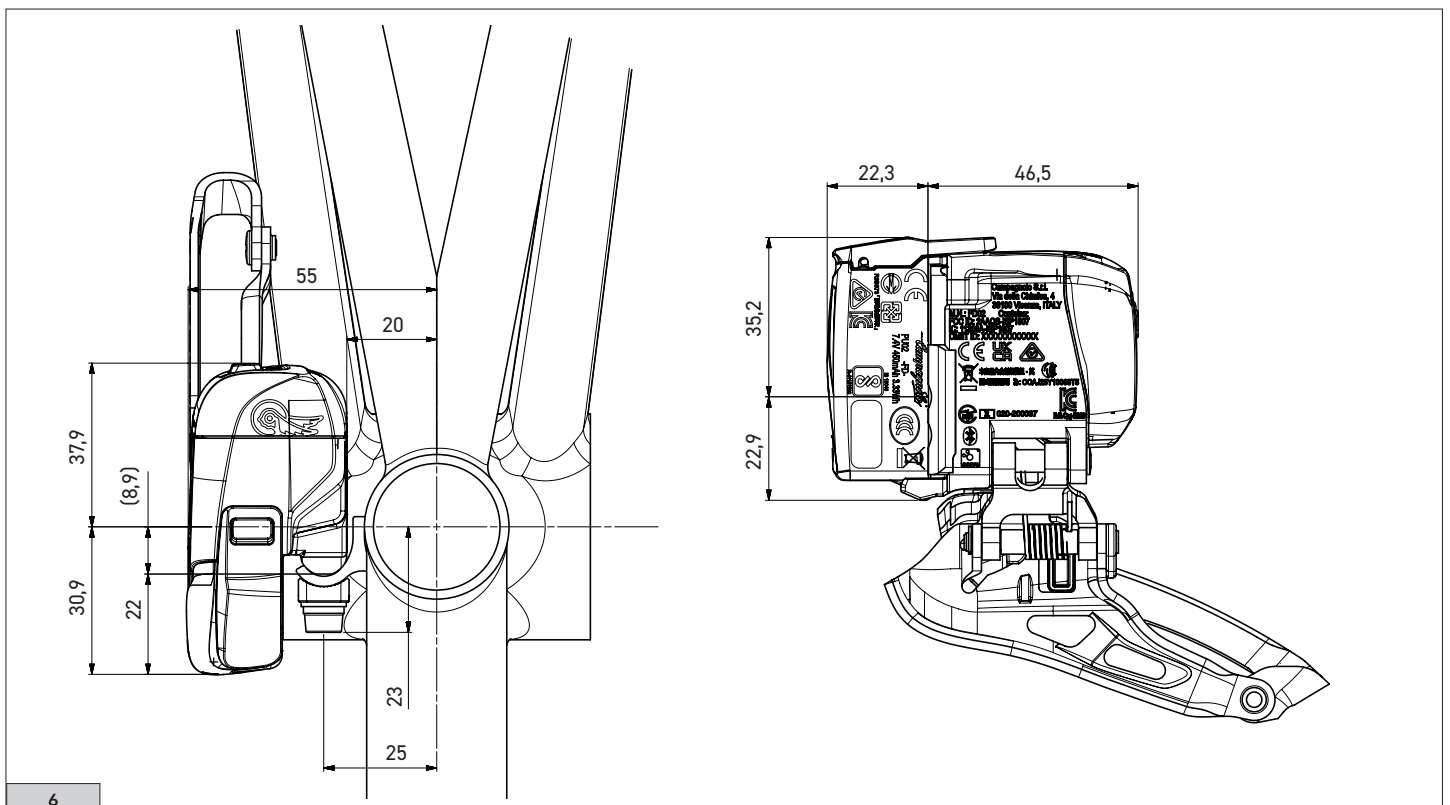

Remarque : quand aucune indication spécifique n'est fournie, les cotes sont exprimées en millimètres.

# 5 - PÉDALIER

## 5.1 - ENCOMBREMENTS POUR PÉDALIERS QCK-TECH 2x13s (AVEC ET SANS POWER METER)



ATTENTION!

Ces pédaliers 13s sont compatibles SEULEMENT ET EXCLUSIVEMENT avec les groupes 13s sans fil.

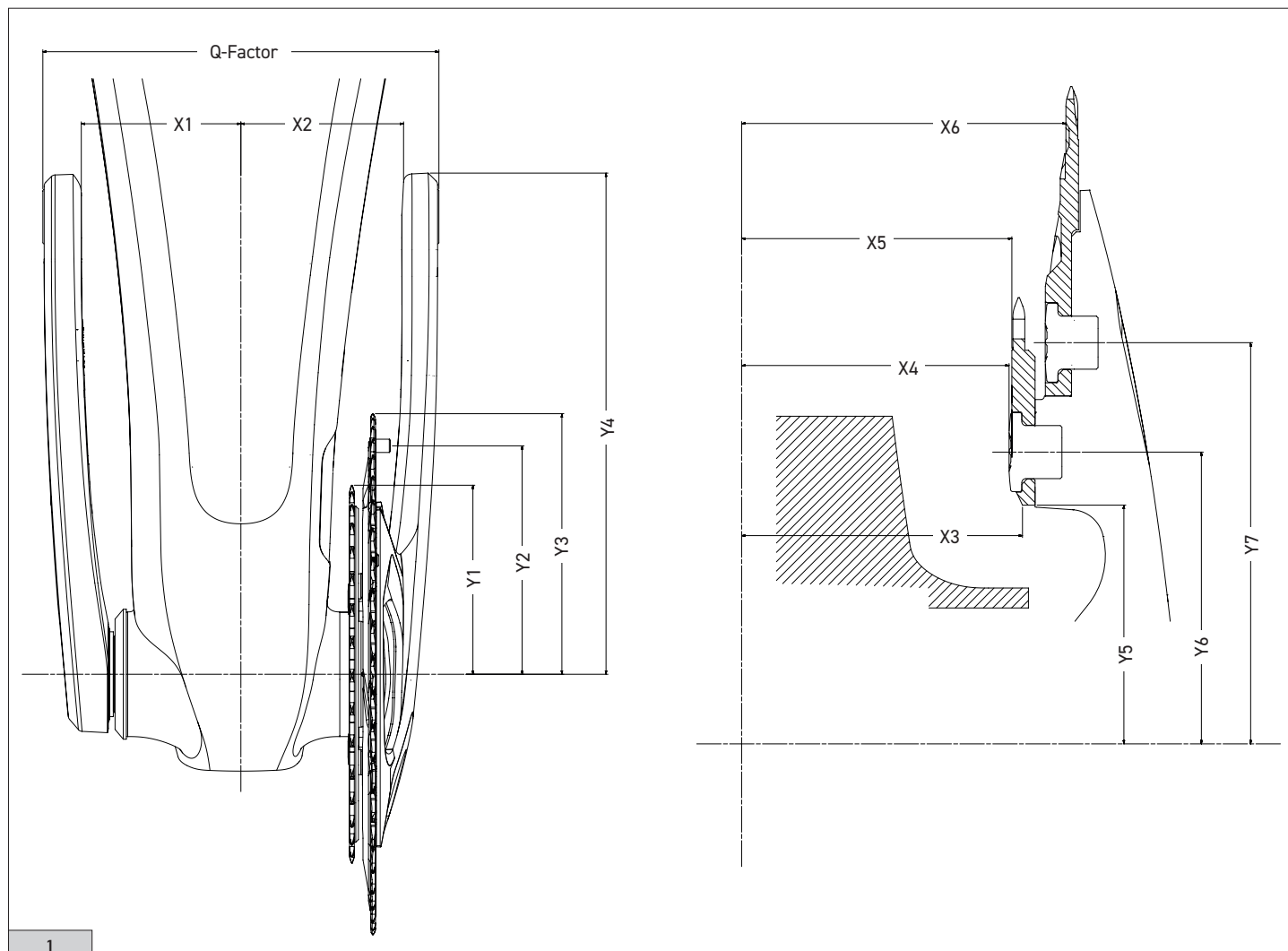

Remarque : quand aucune indication spécifique n'est fournie, les cotes sont exprimées en millimètres.

Pédalier	X1	X2	X3	X4	X5	X6	Y1	Y2	Y3	Y4	Y5	Y6	Y7	Q-Factor
55 - 39								101,5	112,5					
54 - 39							81,5		110,5					
53 - 39								97,5	108,5					
52 - 36	59	59,5	42	40	41,1	48,9	75,5	94,5	106,5	191,5	36	44	60,5	148,5
50 - 34							71,5	91,5	102,5					
48 - 32							67,5	86,0	98,5					
45 - 29							61,5	81,0	92,5					

## 5.2 - MESURE DE LA LIGNE DE CHAÎNE

Ligne de chaîne pour pédalier double : 45,8 mm (Fig.2).

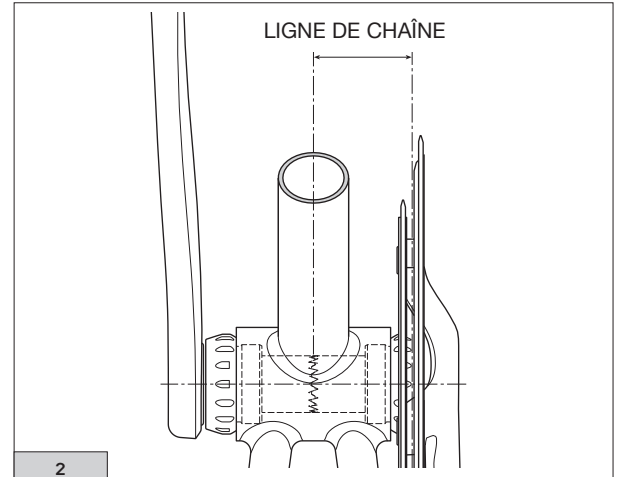

## 5.3 - ENCOMBREMENTS POUR PÉDALIERS QCK-TECH 13s

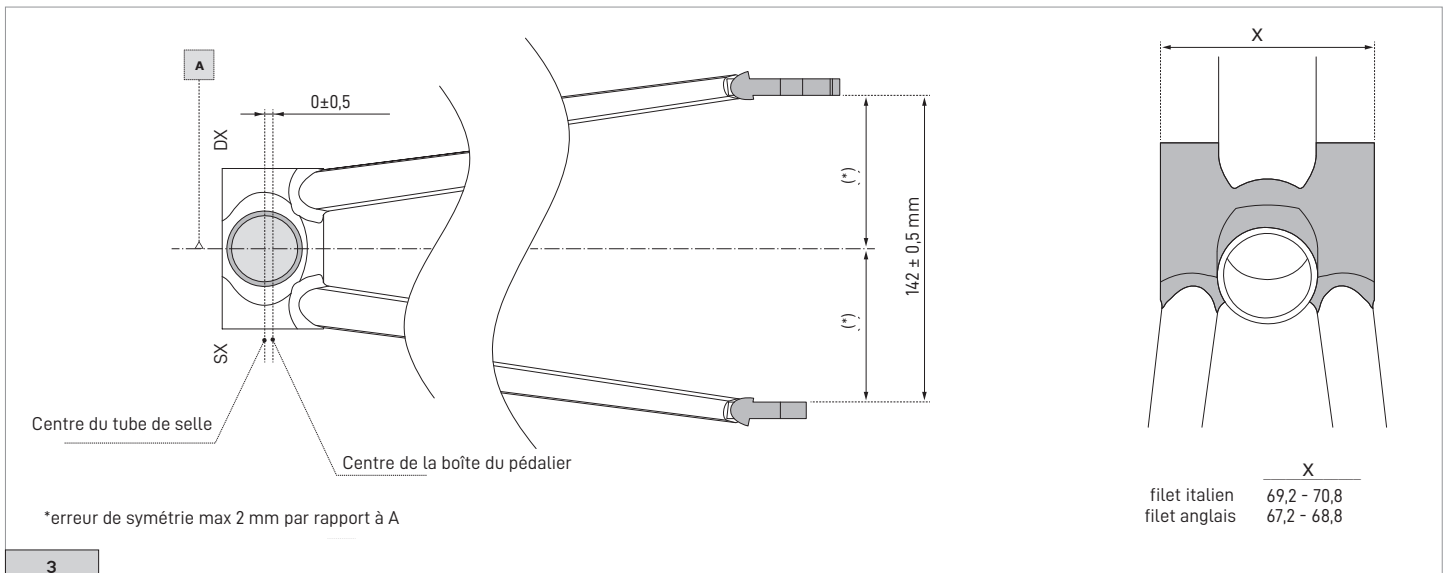

## 5.4 - COMPATIBILITÉ AXE PÉDALE

### ATTENTION!

Il ne faut pas insérer de rondelles entre l'axe de la pédale et la manivelle car elles provoqueraient des contraintes anormales dans la zone d'interface. Ces contraintes pourraient donner lieu à des ruptures imprévues et causer des accidents, des blessures physiques, voire la mort.

La couronne de butée de l'axe de la pédale doit respecter les cotes indiquées dans la Fig.4.

Les conditions susmentionnées sont nécessaires afin de minimiser le risque de contraintes anormales au niveau des manivelles. Ces contraintes pourraient donner lieu à des ruptures imprévues et causer des accidents, des blessures physiques, voire la mort.

### Remarque

Q-factor : 145,5 mm (valeur nominale).

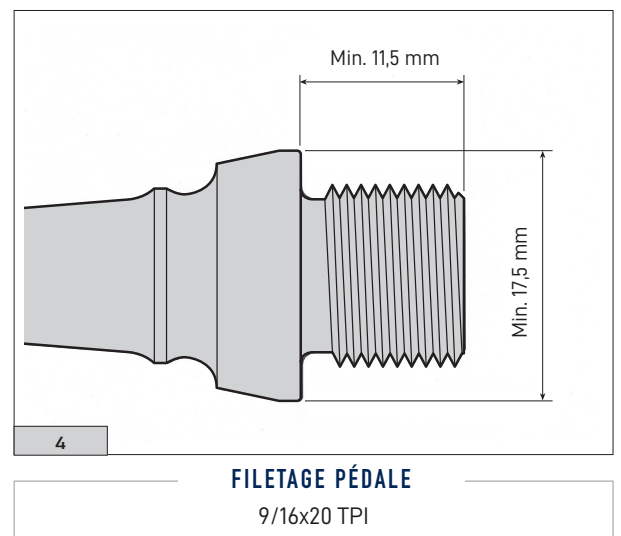

## 6 - PIGNONS 13s

### 6.1 - SPÉCIFICATIONS TECHNIQUES ET COMPATIBILITÉ

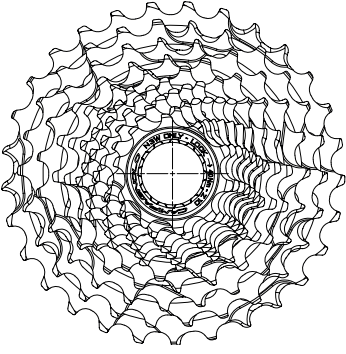
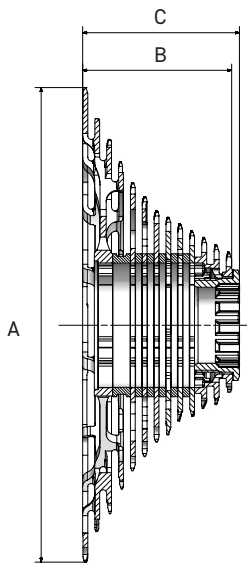
PIGNON MINIMUM	10	
PIGNON MAXIMUM	36	
CORPS DE ROUE LIBRE	N3W	
CHAINE	13s C-LINK	
	13s ULTRA-LINK	
BAGUE DE FIXATION	Z10-Z11 per N3W	

CASSETTE DE PIGNON	A (mm)	B (mm)	C (mm)
10-29	118,5	42,10	44,30
10-33	134,55	42,10	44,30
11-32	130,55	42	44,20
11-36	146,65	42	44,20

## 7 - CUVETTES QCK-TECH

### 7.1 - BOÎTE DU PÉDALIER POUR CUVETTES FILETÉES

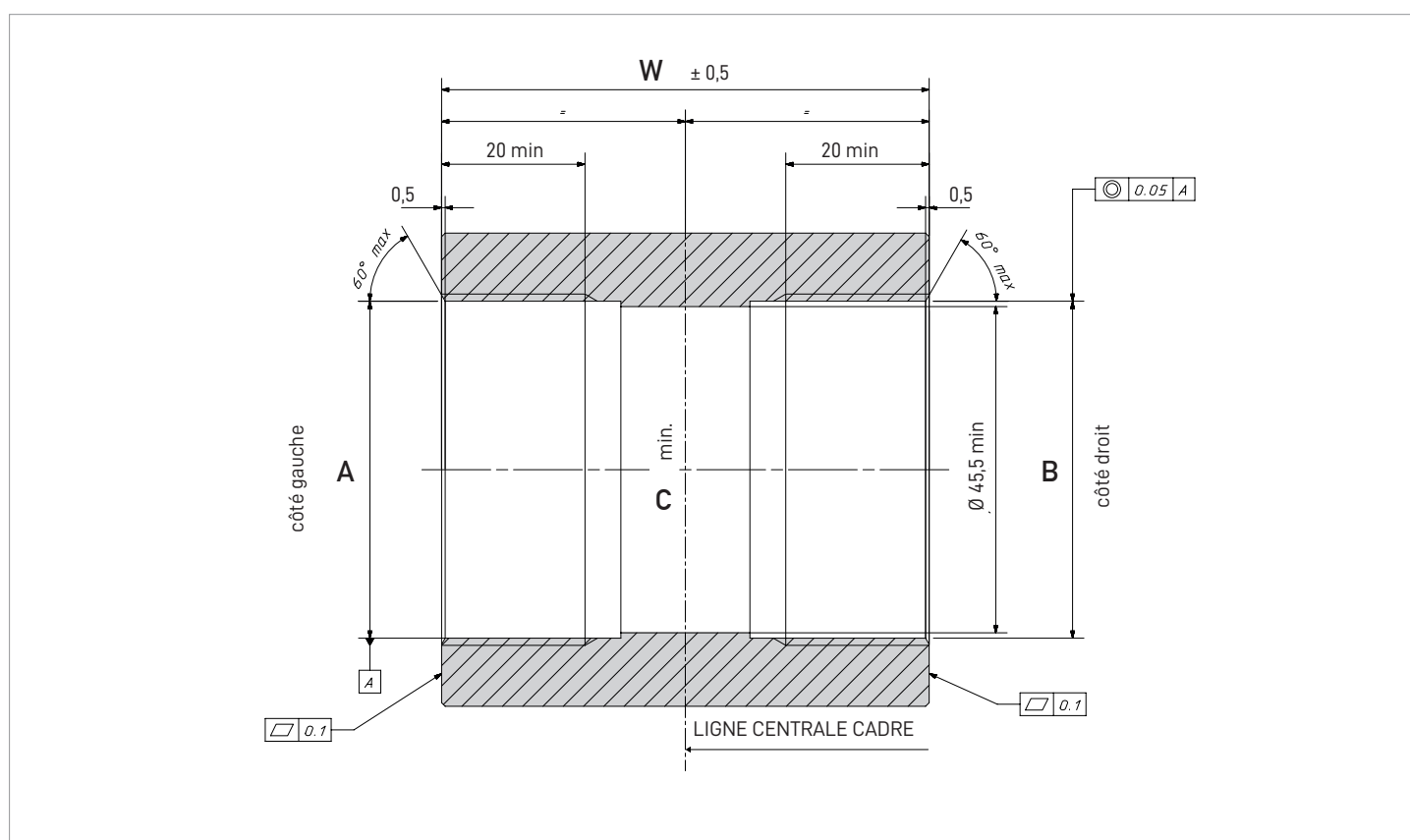

Remarque : quand aucune indication spécifique n'est fournie, les cotes sont exprimées en millimètres.

MODÈLE	W	A	B	C
ITA	70	36 mm x 24 TPI R.H.		33
BSA	68	1,37"x24 TPI R.H.*	1,37"x24 TPI L.H.*	33
T47 x 86	85,5	47 x 1M - RH	47 x 1M - LH	45,5
T47 x 68	68	47 x 1M - RH	47 x 1M - LH	45,5
T47A (asymétrique)	76,75**	47 x 1M - RH	47 x 1M - LH	45,5
*Référence JIS B 0225				

Note\*\*: 42,75 mm à gauche et 34 mm à droite

## 7.2 – BOÎTE DU PÉDALIER POUR CUVETTES PRESS-FIT

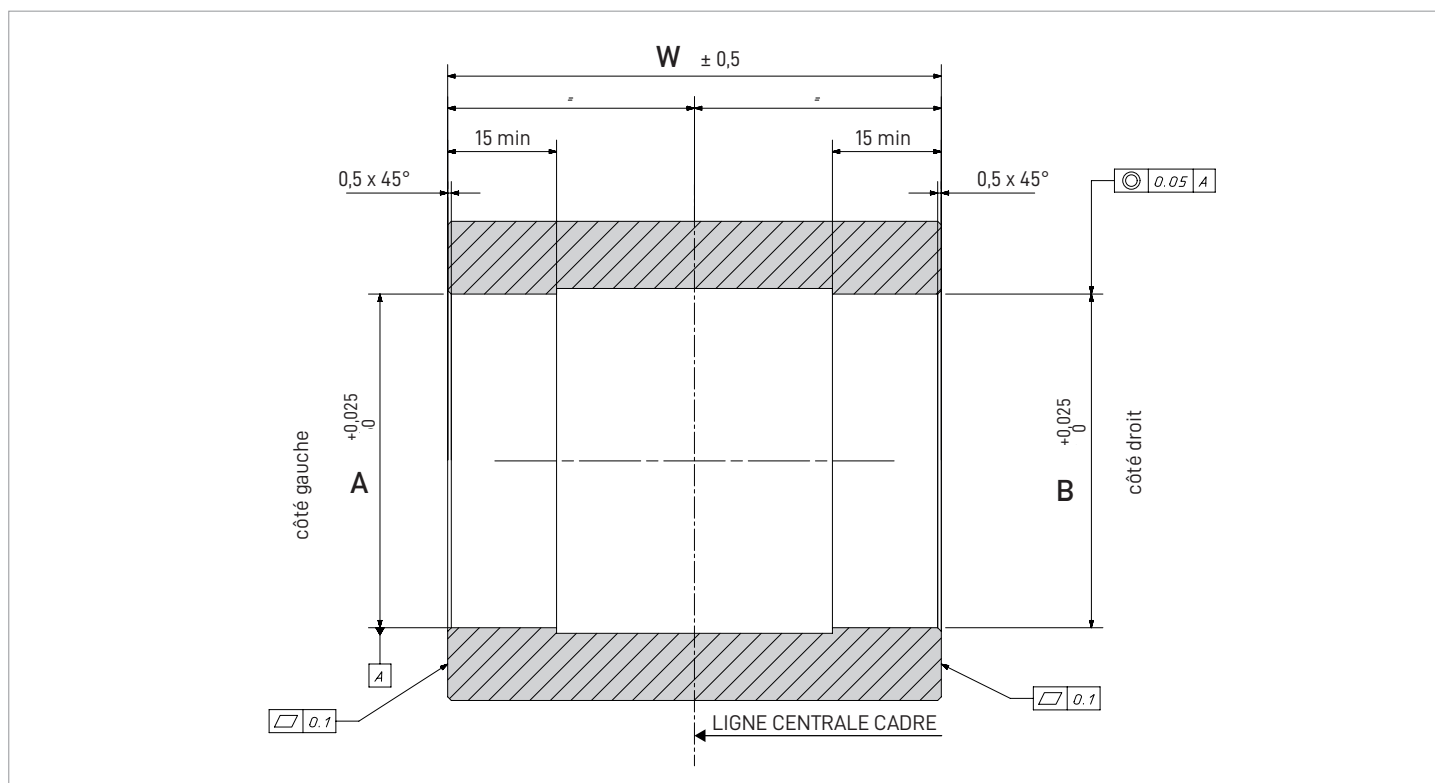

**Remarque :** quand aucune indication spécifique n'est fournie, les cotes sont exprimées en millimètres.

MODÈLE	W	A	B
BB86	86,5	41	41
PF30	68	46	46
BB386	86,5	46	46
BB Right	79	46	46
BB30	68	42	42