



MANUALE TECNICO  
INTERFACCIA  
TELAIO / MANUBRIO

TEKAR™

TEKAR  
GT

## ATTENZIONE!

Indossate **SEMPRE** guanti e occhiali protettivi quando lavorate sulla bicicletta.

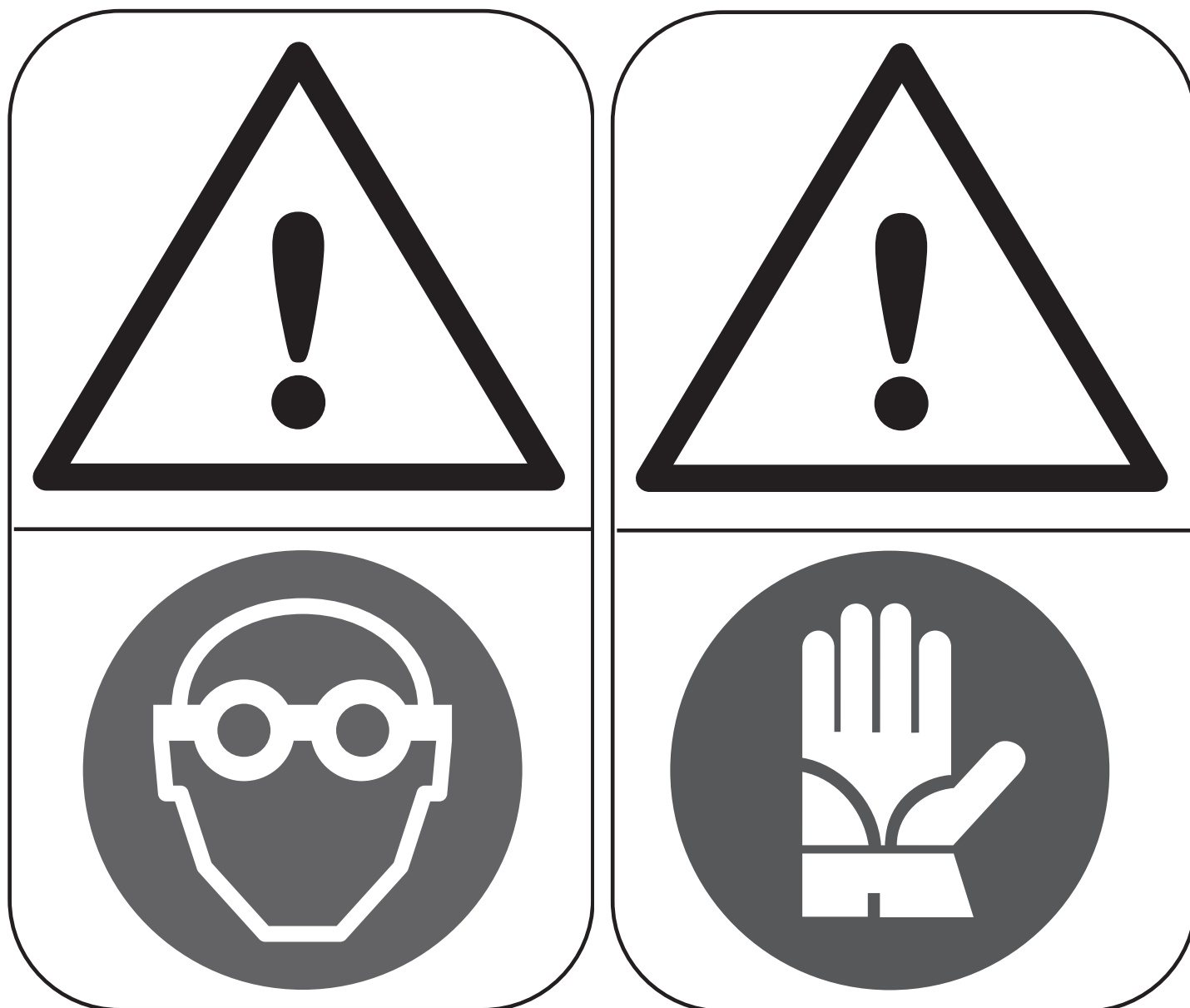

**IL PRESENTE MANUALE TECNICO È DESTINATO ALL' UTILIZZO DA PARTE DI MECCANICI PROFESSIONISTI.**

Coloro che non sono professionalmente qualificati per l'assemblaggio delle biciclette non devono tentare di installare e operare sui componenti, per il rischio di effettuare operazioni non corrette che potrebbero essere causa di malfunzionamento dei componenti e provocare incidenti, lesioni fisiche o morte.

Il prodotto effettivo potrebbe differire dall'illustrazione, poiché queste istruzioni sono finalizzate in modo specifico a spiegare le procedure per l'uso del componente



# INTERFACCIA TELAIO / MANUBRIO

## 1 - PREPARAZIONE DEL TELAIO

• Eliminate ogni traccia di verniciatura dalle zone in cui le pinze saranno installate sulla forcella anteriore e sul fodero inferiore sinistro. Eliminate anche le tracce di verniciatura nella parte inferiore dei fori del fodero inferiore dove avviene l'appoggio delle teste delle viti della pinza posteriore (Fig. 1 / Fig. 1.1).

### 1.1 - FORCELLA ANTERIORE

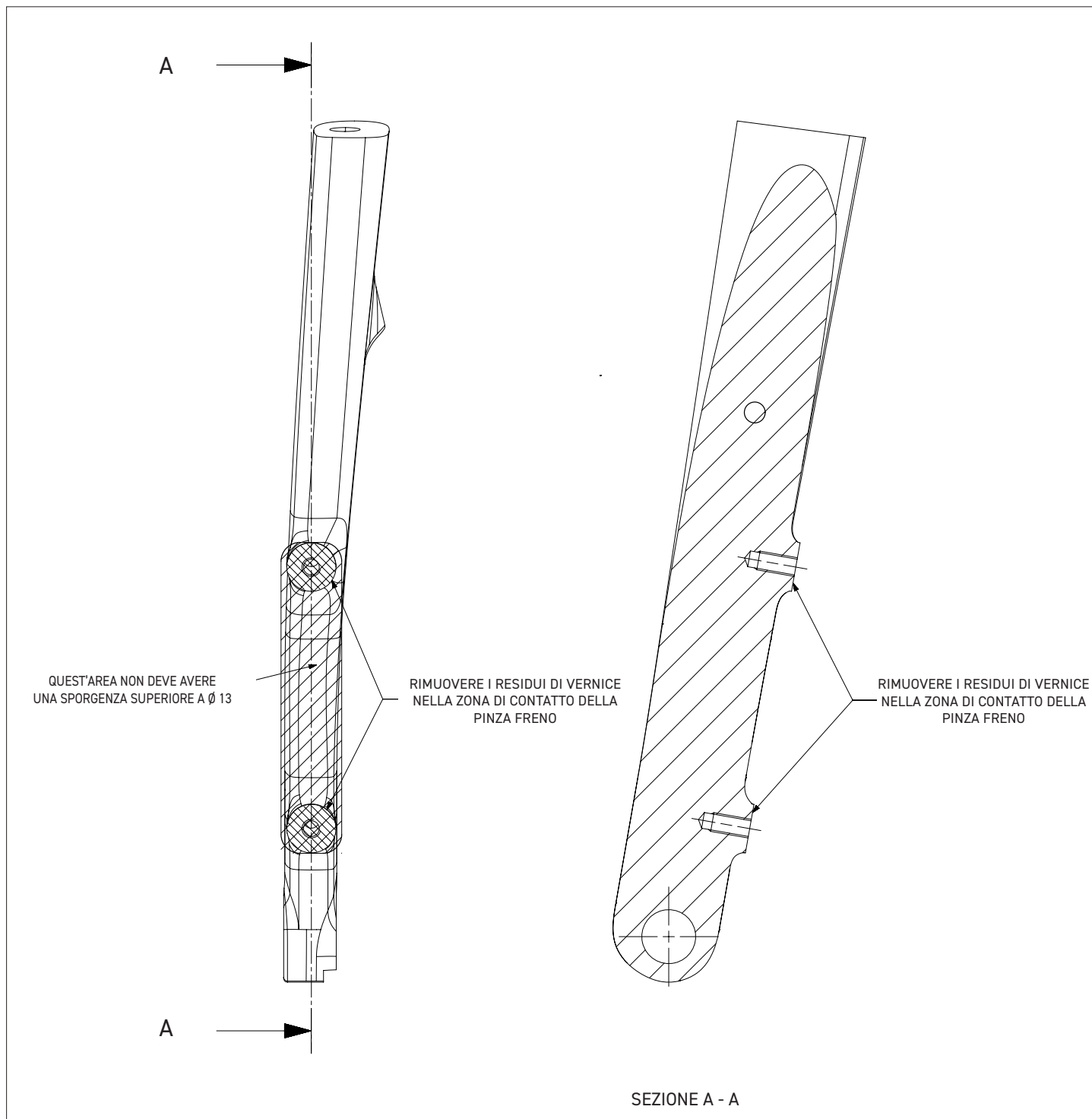

Fig.1

Nota: ove non specificato, le quote sono espresse in millimetri.

## 1.2 - FODERO POSTERIORE

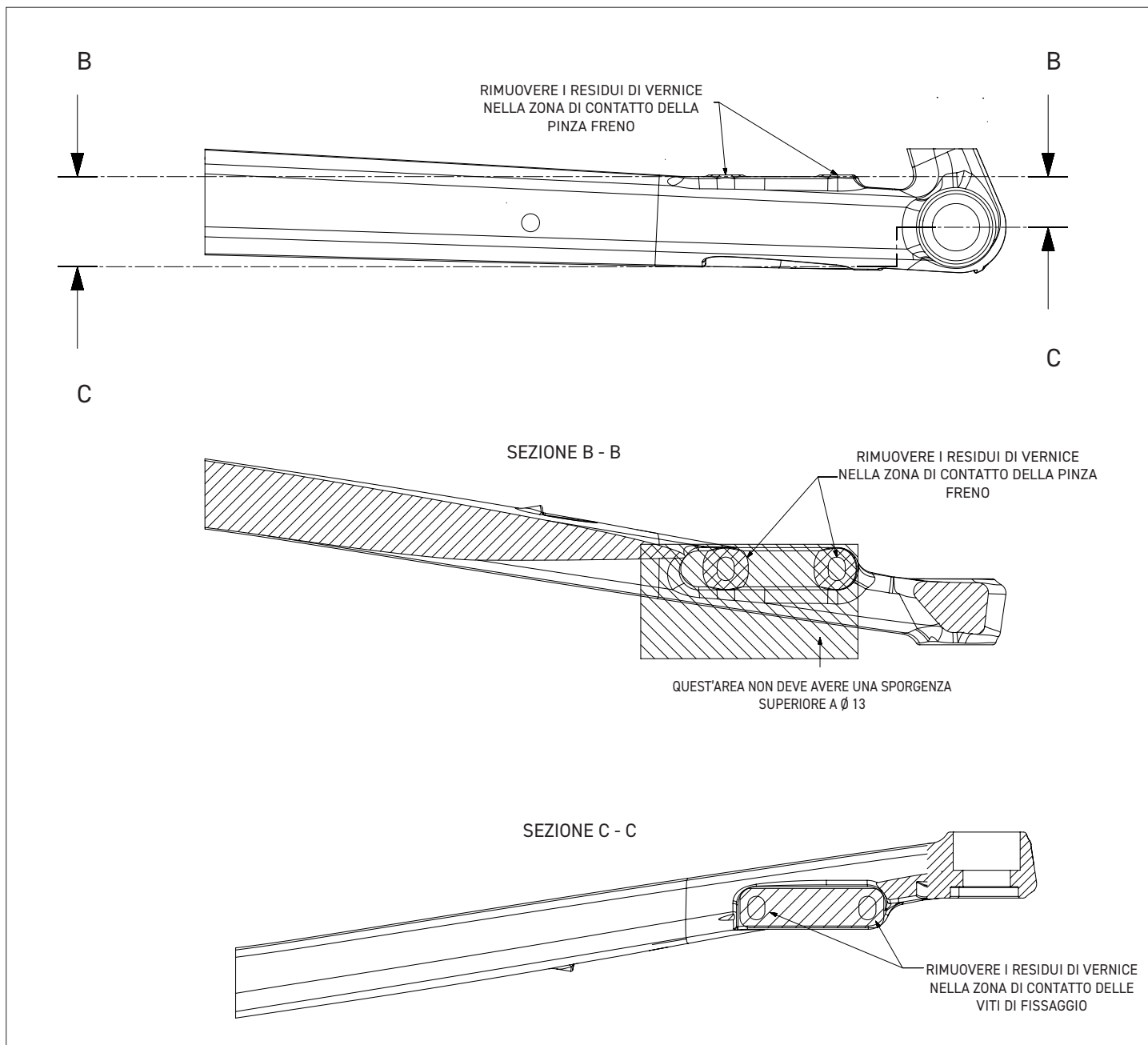

Fig.1.1

Nota: ove non specificato, le quote sono espresse in millimetri.

· Verificate con l'attrezzo fresa telaio che il piano di appoggio delle pinze sulla forcella e sul foderino inferiore sinistro siano perpendicolari ai dischi ed eventualmente fresate il telaio per ottenere questa condizione (Fig. 2).

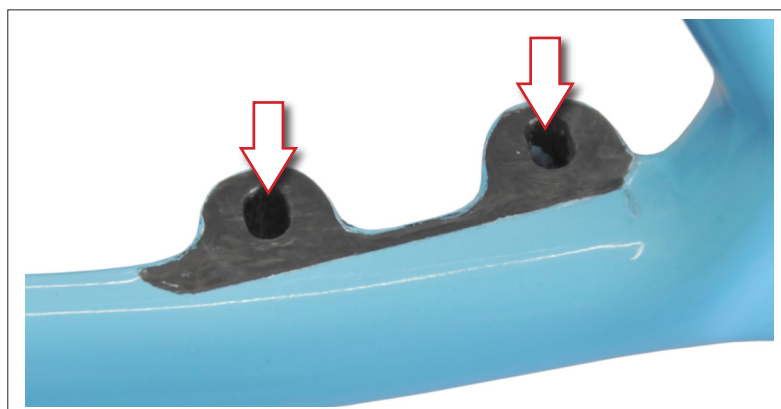

Fig.2

## 2 - COMANDI ERGOPOWER

### 2.1 - INTERFACCIA CON IL MANUBRIO PER COMANDI ERGOPOWER



#### ATTENZIONE!

Il non corretto fissaggio dei comandi al manubrio potrebbe causare incidenti o lesioni fisiche o morte.

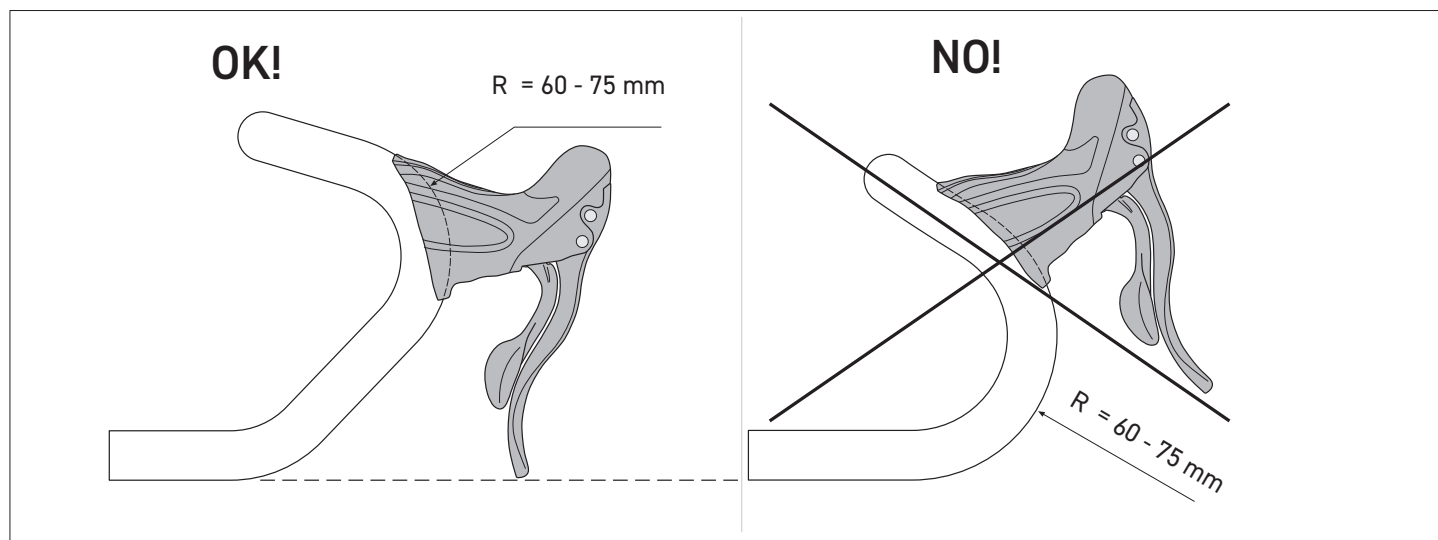

Fig.1

- Non alloggiare la parte superiore del comando nel tratto rettilineo del manubrio (Fig. 1).
- Alloggiare il comando nel tratto curvo con  $R = 60 - 75 \text{ mm}$  e diametro =  $23.8 - 24.2 \text{ mm}$  (compresa eventuale ovalizzazione) per garantire un fissaggio più efficace (Fig. 1).

**AVVERTENZA** : assicuratevi che la parte della piega manubrio sulla quale verrà alloggiato il comando abbia una rugosità superficiale tale da garantire una maggiore aderenza.

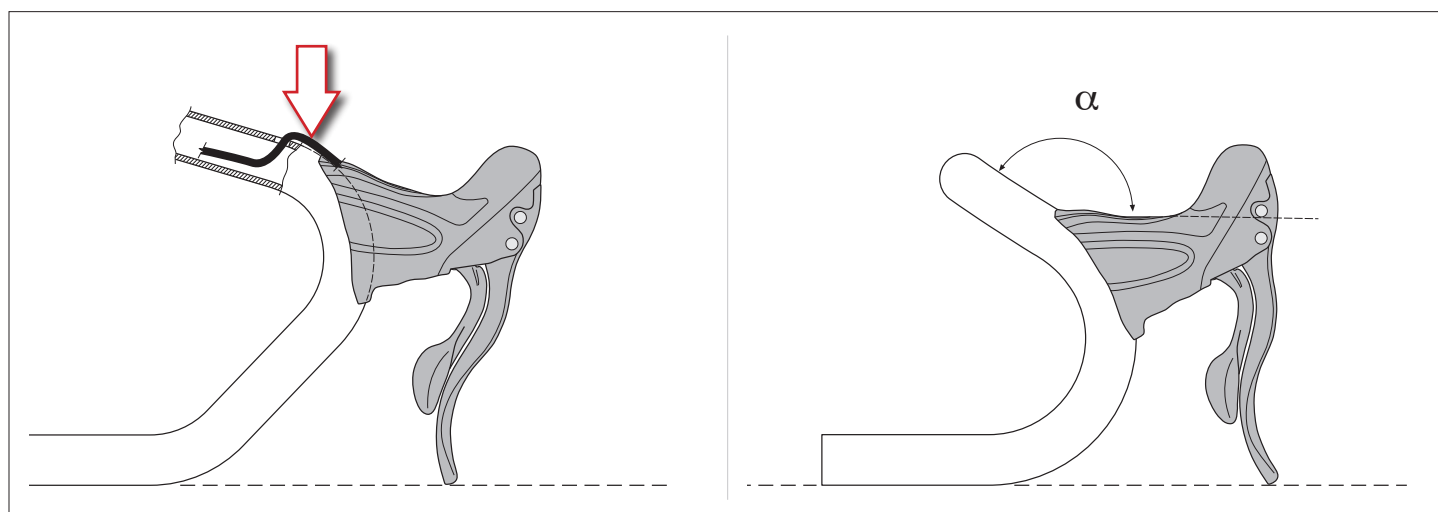

Fig.2

Fig.3

**AVVERTENZA** : i passaggi del cavo del tipo di quelli indicati in figura 2 compromettono gravemente le prestazioni di cambiata e deragliata della trasmissione.

**NON UTILIZZATE PIEGHE MANUBRIO CON PASSAGGI DI QUESTO TIPO.**

- Assicuratevi che l'angolo  $\alpha$  sia sufficientemente ampio in modo da garantire il corretto montaggio della guaina e la relativa scorrevolezza del cavo (Fig. 3).

### 3 - SPECIFICHE DELLA FORCELLA

#### 3.1 - SPECIFICHE DELLA FORCELLA PER LA PINZA ANTERIORE

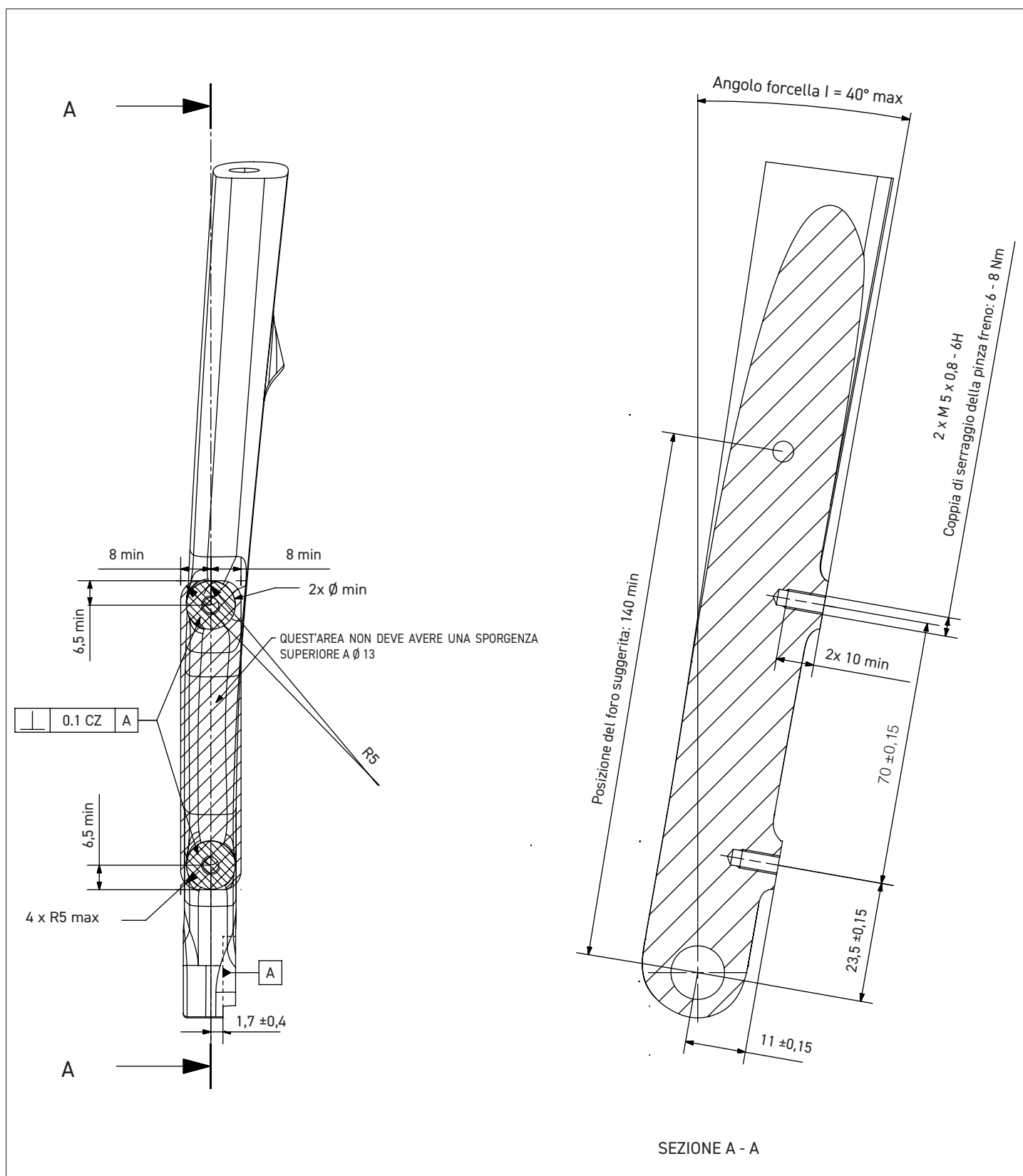

Fig.1

Nota: ove non specificato, le quote sono espresse in millimetri.

## 3.2 - FODERO INFERIORE SINISTRO PER PINZA POSTERIORE

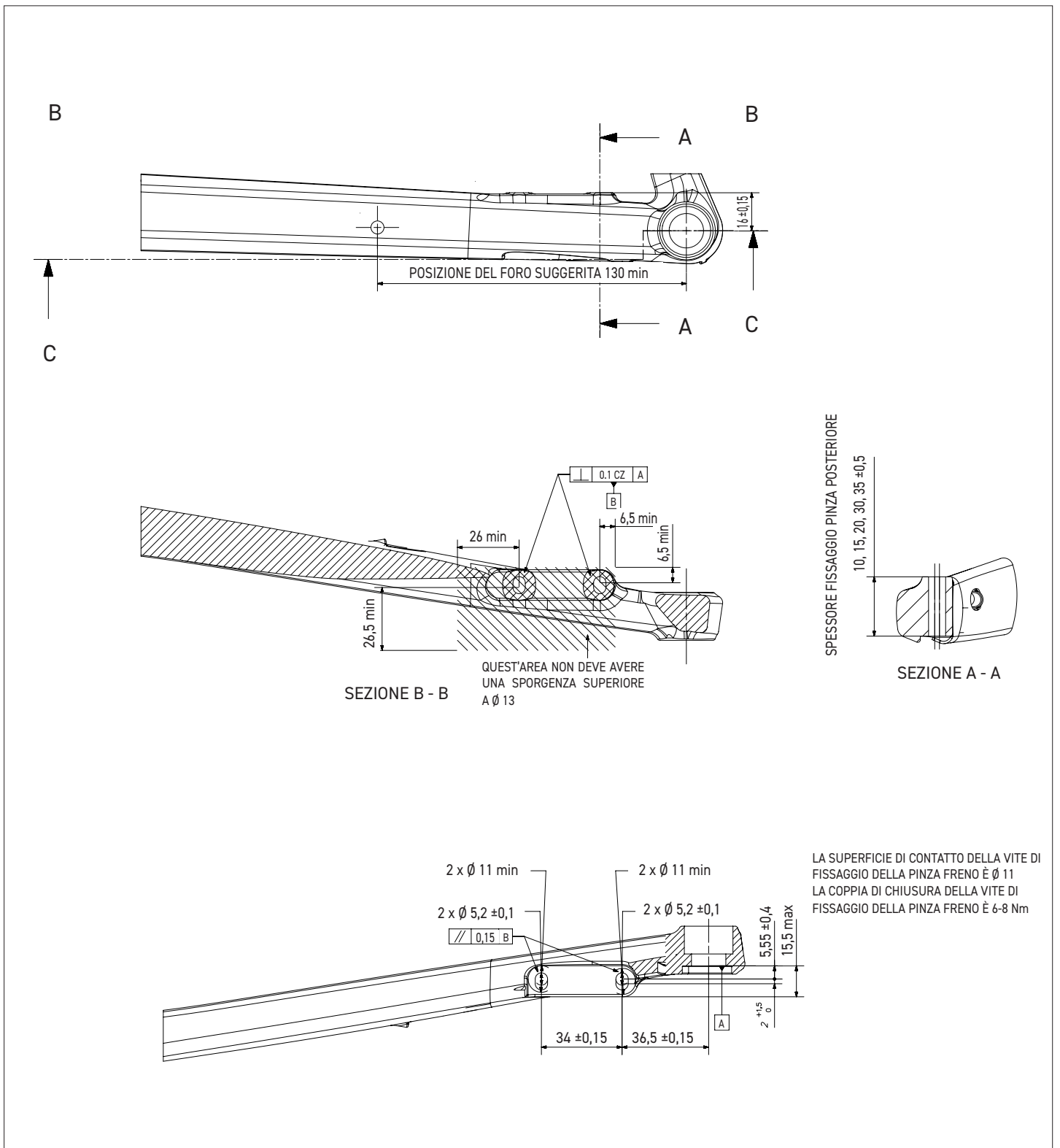

Fig.2

Nota: ove non specificato, le quote sono espresse in millimetri.

## 4 - CAMBIO

### 4.1 - SPECIFICHE FORCELLINO STANDARD

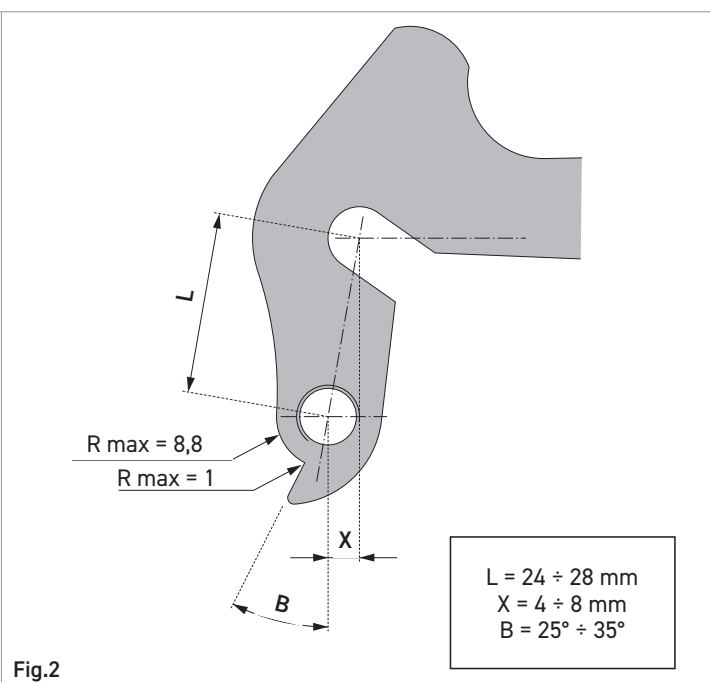
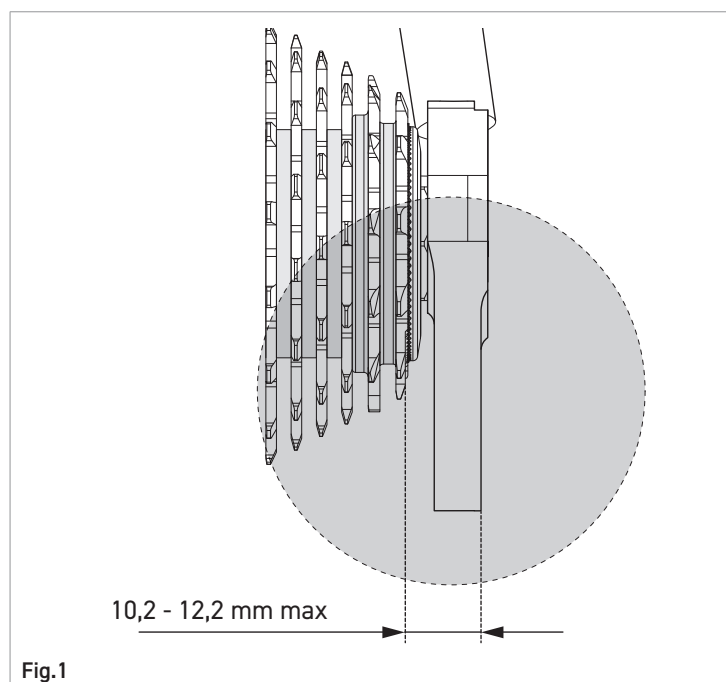

Fig.1

Fig.2

La corsa del bilanciere in funzione del tiro cavo, viene controllata dalla Qualità Campagnolo ad ogni singolo pezzo prodotto. La distanza dell'attacco cambio dal primo pignone influenza questa corsa, per cui è indispensabile mantenersi all'interno della tolleranza prescritta a disegno (Fig. 1).



#### ATTENZIONE!

I cambi Campagnolo® sono progettati per funzionare con forcellini realizzati secondo le specifiche riportate in Figura 2.

Per la vostra sicurezza e per la funzionalità della trasmissione, assicuratevi che il forcellino della vostra bicicletta rispetti tali specifiche. Se avete dei dubbi fate ispezionare la bicicletta ad un meccanico specializzato prima di utilizzarla.

Forcellini al di fuori di queste specifiche comportano una perdita, anche grave, di funzionalità.

### 4.2 - SPECIFICHE TELAIO

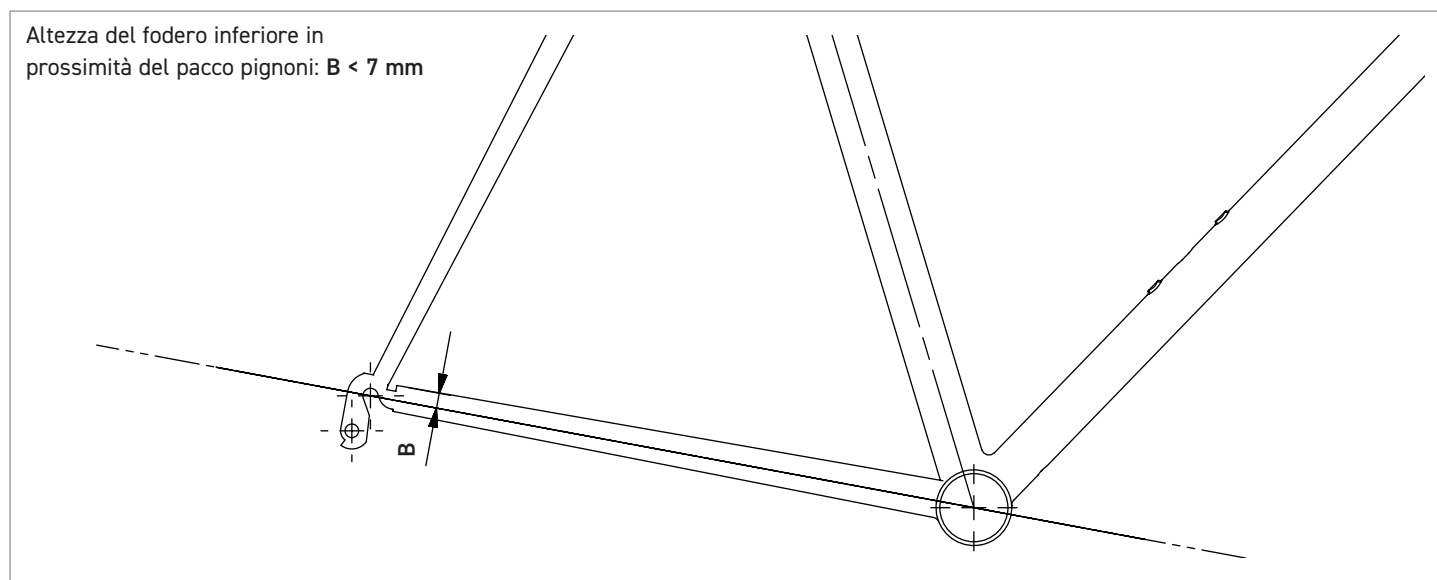

Fig.3

## 4.3 - PREPARAZIONE DEL TELAIO

! Verificate ed eventualmente rettificcate l'allineamento dell'attacco cambio utilizzando solamente l'utensile Campagnolo® UT-VS030 (Fig. 4). Non raddrizzate mai il forcellino con il cambio montato poiché potreste danneggiare il forcellino stesso e causare danni irreversibili o perdite di funzionalità al vostro cambio.

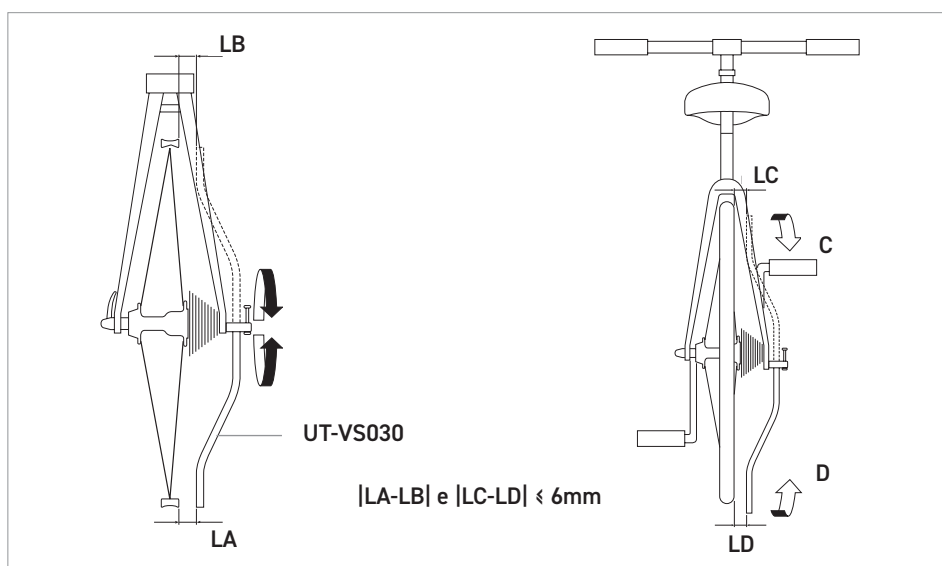
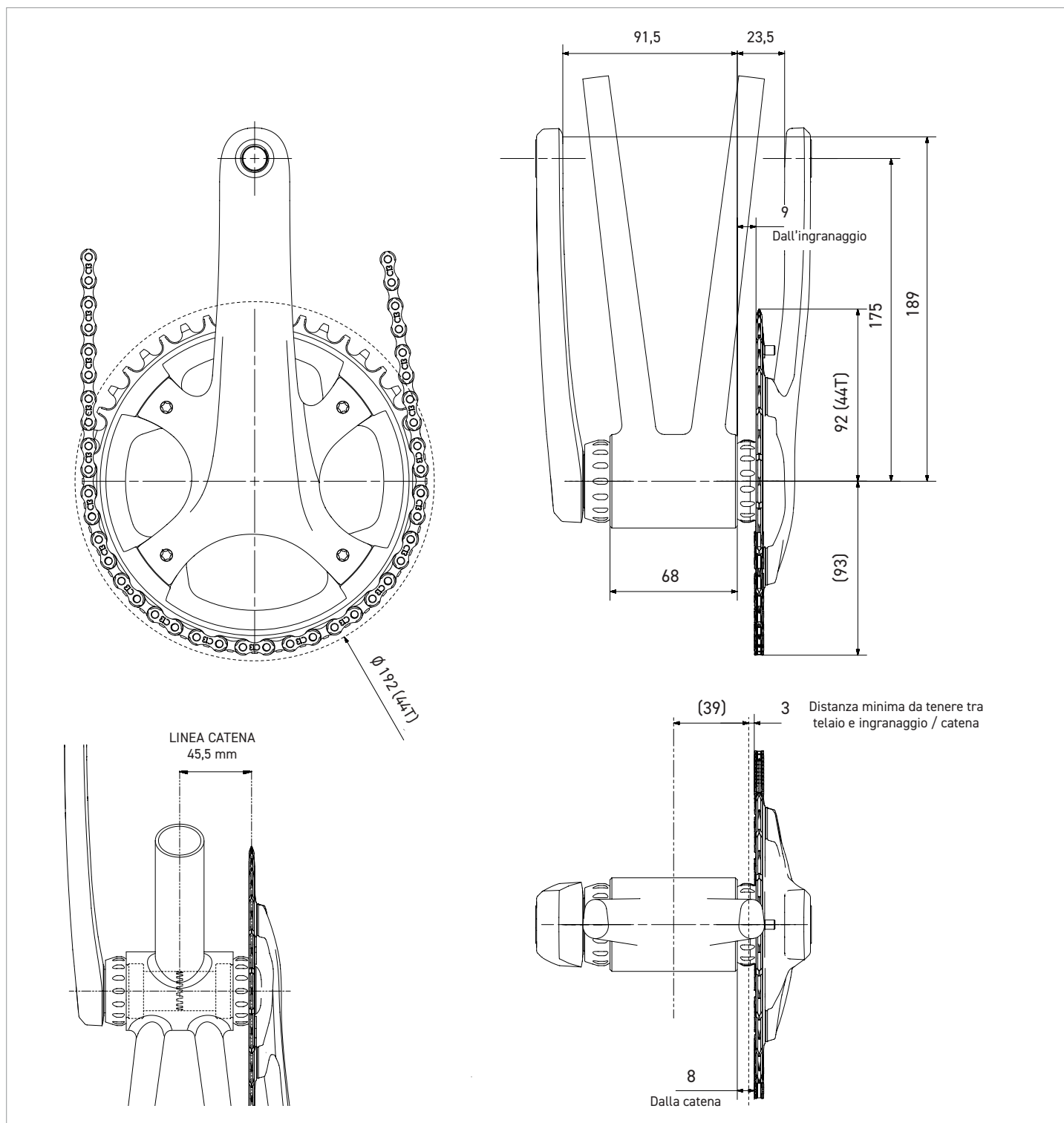

Fig.4

# 5 - GUARNITURA

## 5.1 - INGOMBRI PER GUARNITURE EKAR 13s PRO-TECH

INGRANAGGI	DIAMETRO GIROBULLONI	LINEA CATENA	LUNGHEZZA MINIMA CARRO
38-40-42-44	123 mm	45,5 mm	410 mm



Nota: ove non specificato, le quote sono espresse in millimetri.

## 5.2 - INGOMBRI PER GUARNITURE EKAR GT 13s PRO-TECH

INGRANAGGI	DIAMETRO GIROBULLONI	LINEA CATENA	LUNGHEZZA MINIMA CARRO
36-38-40-42-44	104 mm	47,5 mm	410 mm

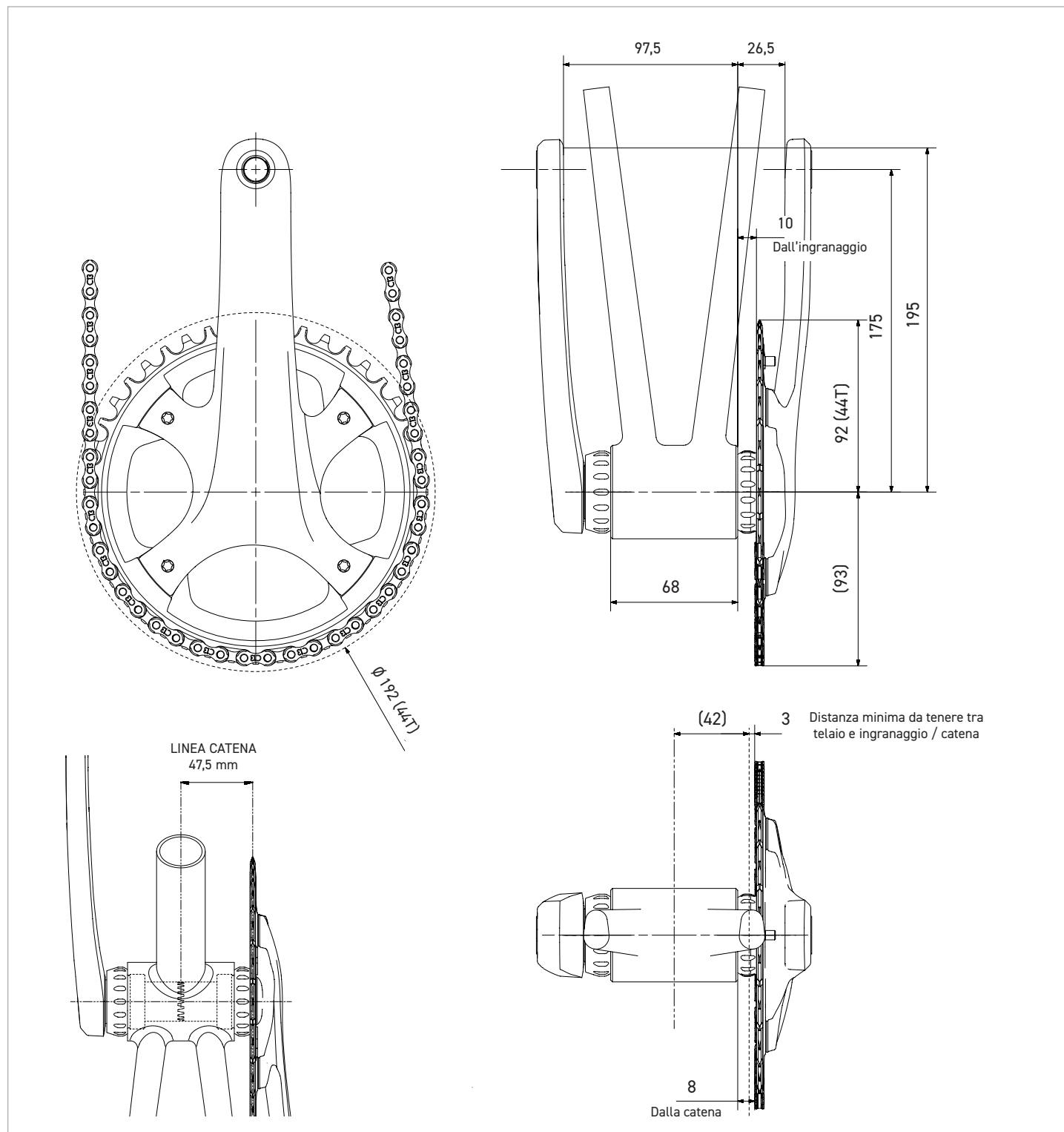

Nota: ove non specificato, le quote sono espresse in millimetri.

## 5.3 - INGOMBRI PER GUARNITURE EKAR 13s PRO-TECH SENZA PEDIVELLE

INGRANAGGI	DIAMETRO GIROBULLONI	LINEA CATENA	LUNGHEZZA MINIMA CARRO
38-40-42-44	123 mm	45,5 mm	410 mm

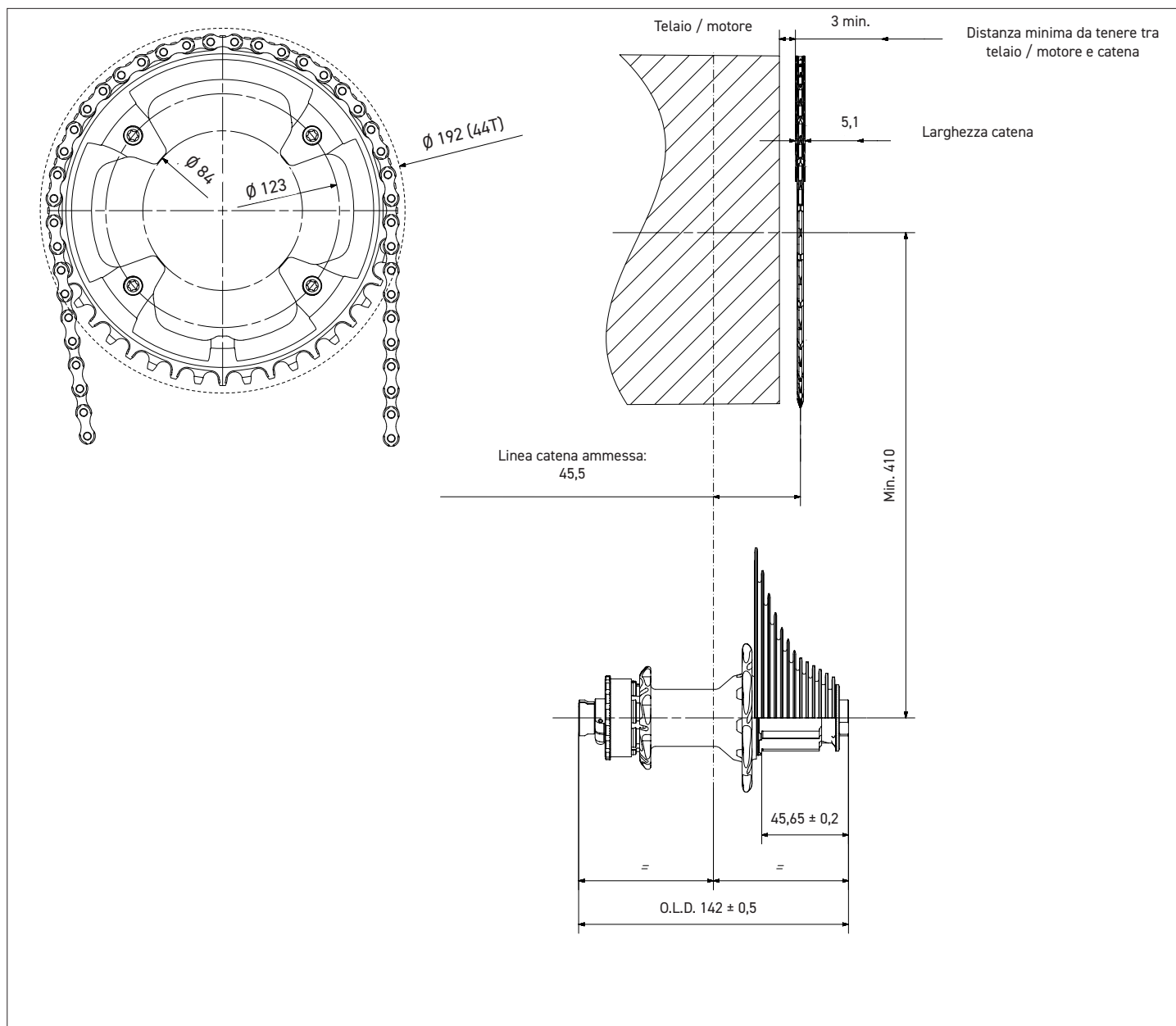

Nota: ove non specificato, le quote sono espresse in millimetri.

## 5.4 - INGOMBRI PER GUARNITURE EKAR GT 13s PRO-TECH SENZA PEDIVELLE

INGRANAGGI	DIAMETRO GIROBULLONI	LINEA CATENA	LUNGHEZZA MINIMA CARRO
36-38-40-42-44	104 mm	47,5 mm	410 mm

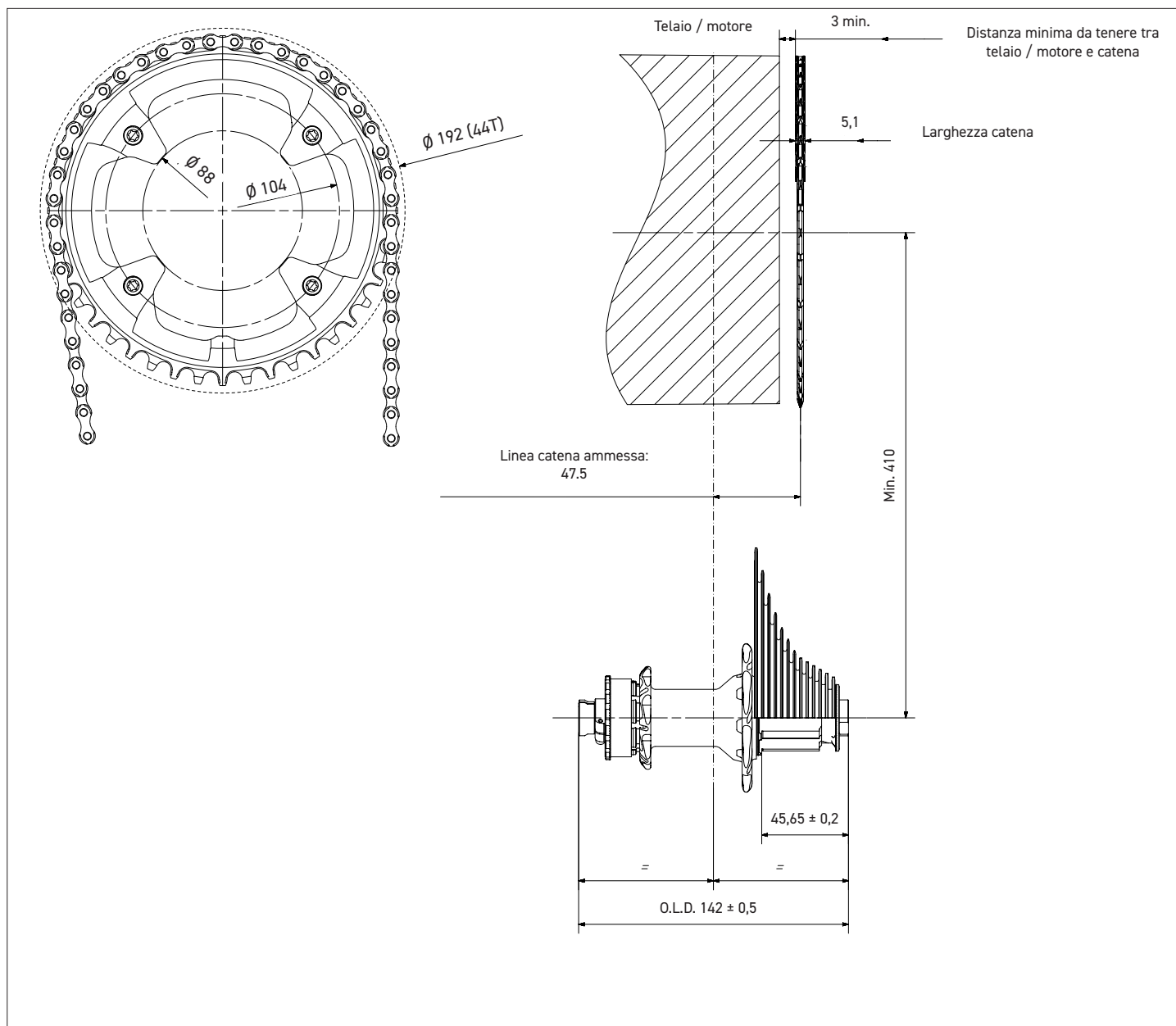

Nota: ove non specificato, le quote sono espresse in millimetri.

## 5.5 – INGOMBRI PER GUARNITURE EKAR / EKAR GT 13s PRO-TECH

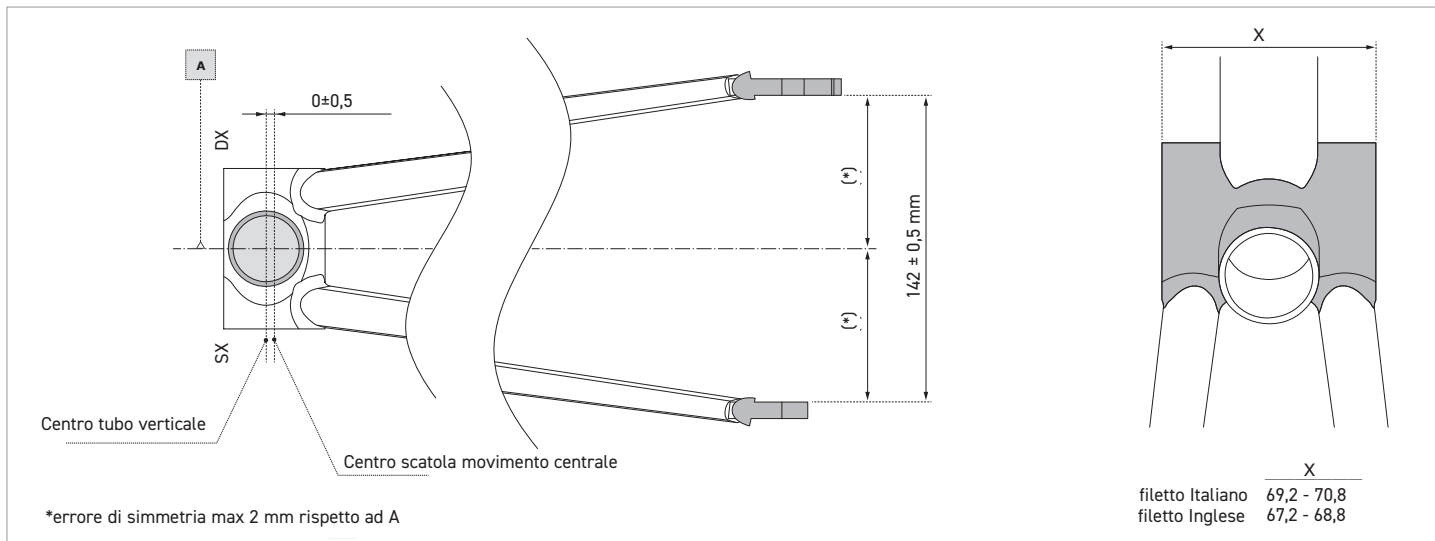

## 5.6 – LUNGHEZZA MINIMA CARRO

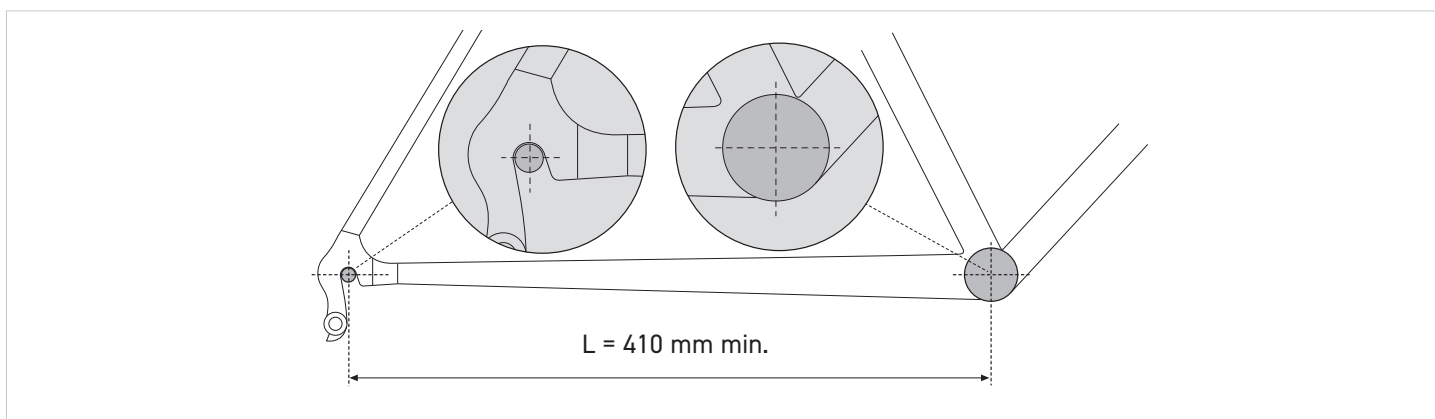

## 5.7 – COMPATIBILITA' PERNO PEDALE

### ATTENZIONE!

Tra il perno del pedale e la pedivella non devono essere inserite rondelle poiché provocherebbero tensioni anomale nell'area di interfaccia. Tali tensioni potrebbero generare rotture premature ed essere causa di incidenti, lesioni fisiche o morte.

La corona di battuta del perno del pedale deve rispettare le quote indicate in Fig.1.

Le suddette condizioni sono necessarie per minimizzare la possibilità di tensioni anomale nelle pedivelle. Tali tensioni potrebbero generare rotture premature e causare incidenti, lesioni fisiche o morte.

### NOTA

Q-factor: 145,5 mm (valore nominale).

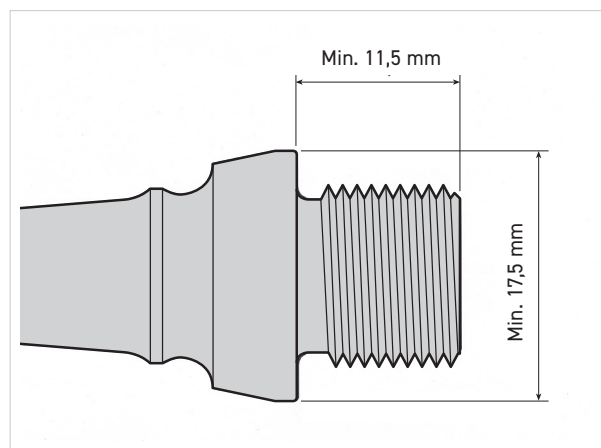

Fig.1

### FILETTATURA PEDALE

9/16x20 TPI

## 6 - CALOTTE PRO-TECH

### 6.1 - SCATOLA MOVIMENTO CENTRALE PER CALOTTE FILETTATE

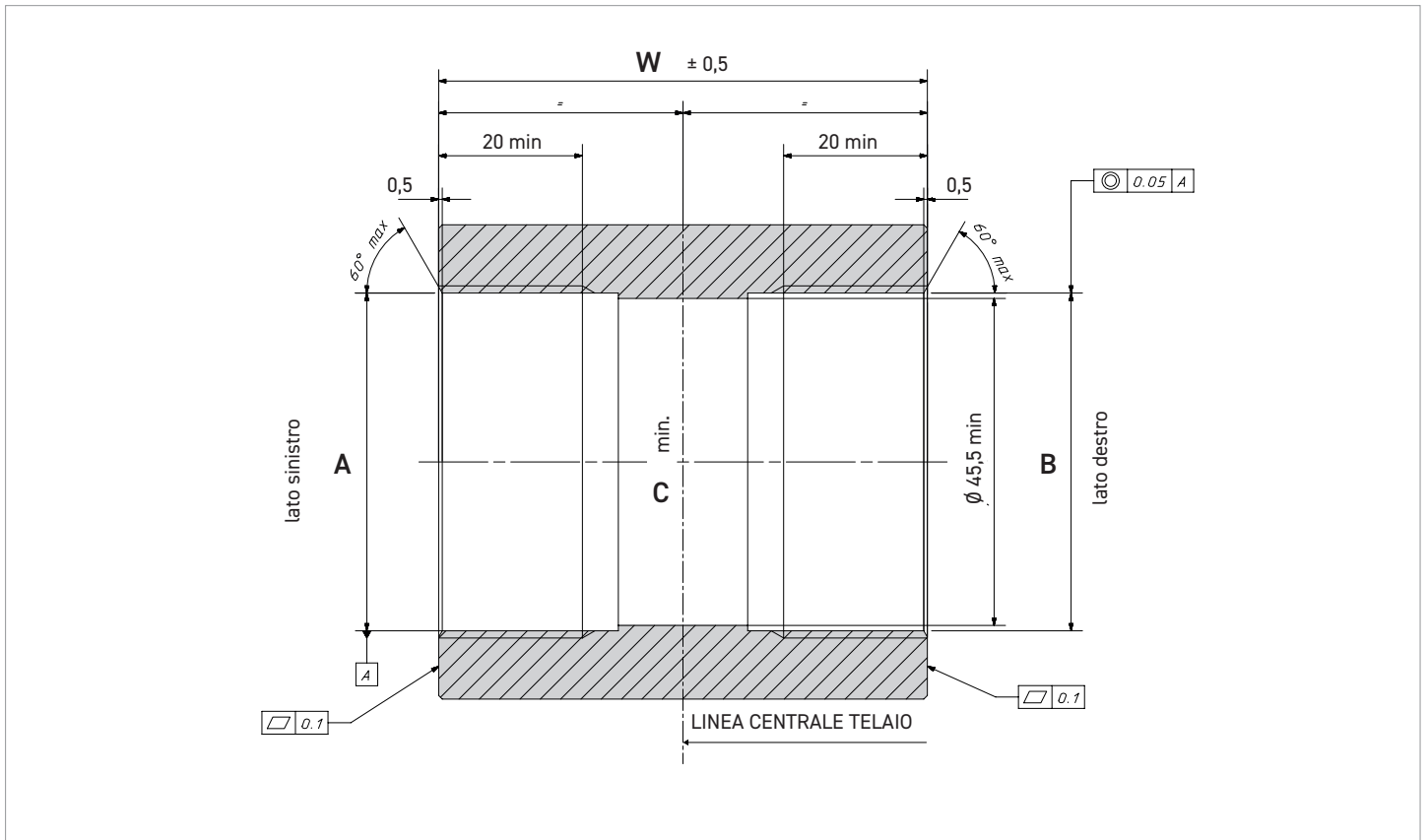

MODELLO	W	A	B	C
ITA	70	36 mm x 24 TPI R.H.		33
BSA	68	1,37"x24 TPI R.H.*	1,37"x24 TPI L.H.*	33
T47 x 86	85,5	47 x 1M - RH	47 x 1M - LH	45,5
T47 x 68	68	47 x 1M - RH	47 x 1M - LH	45,5

\*Riferimento JIS B 0225

Nota: ove non specificato, le quote sono espresse in millimetri.

## 6.2 - SCATOLA MOVIMENTO CENTRALE PER CALOTTE PRESS-FIT

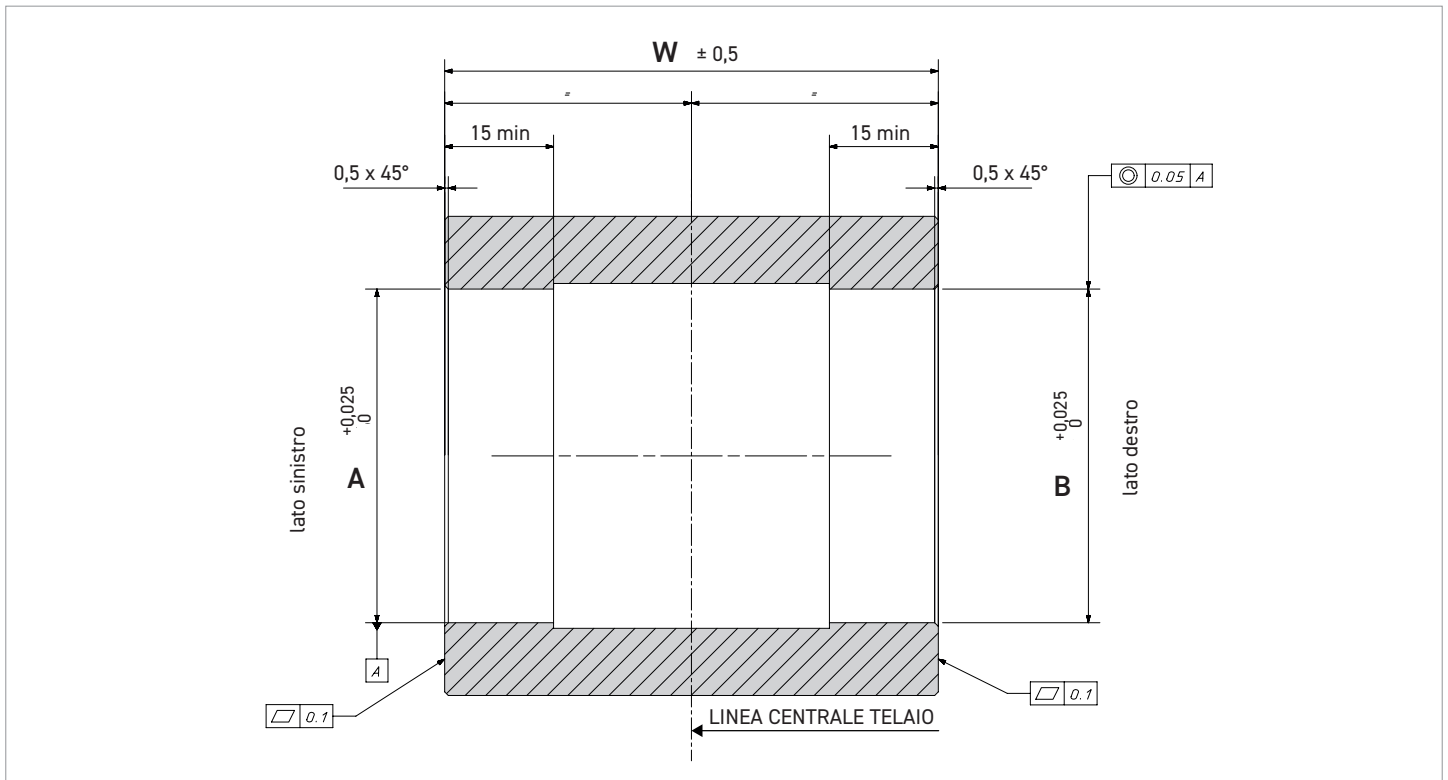

MODELLO	W	A	B
BB86	86,5	41	41
PF30	68	46	46
BB386	86,5	46	46
BB Right	79	46	46
BB30	68	42	42

Nota: ove non specificato, le quote sono espresse in millimetri.