



テクニカル・マニュアル

SUPER RECORD 13 WIRELESS

- ・ コンポーネントのブルートゥース・ペアリング
 - ・ 取り付け
 - ・ 調整
 - ・ 診断

Campagnolo®

警告!

自転車の作業を行うときは常に保護用の手袋と眼鏡を着用してください。

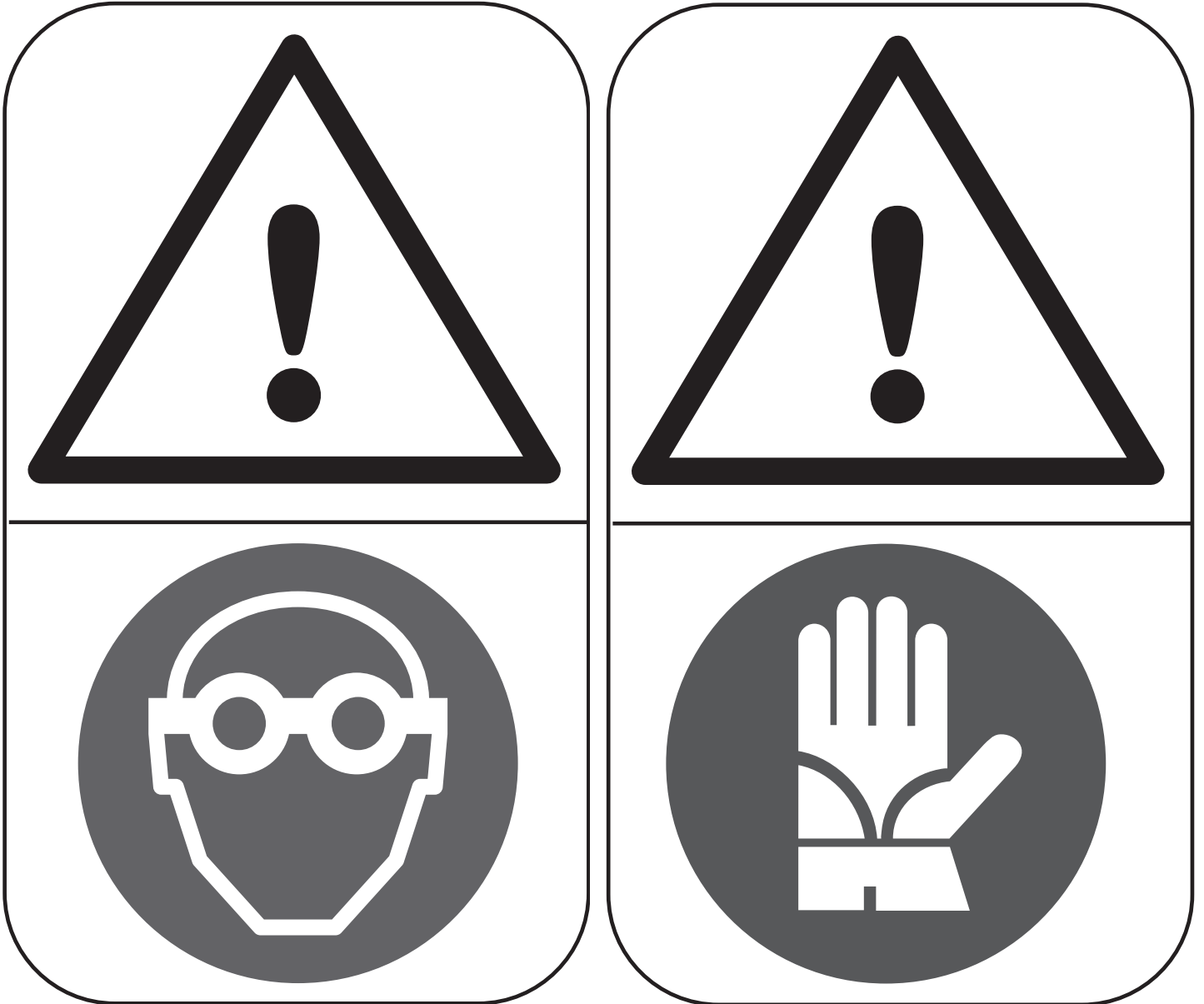









このテクニカル・マニュアルはプロ・メカニックが使用するために制作しています。

自転車を組み立てるプロ・メカニックの資格のない人は、決して独りで構成部品を取り付けたり、調整作業を行ったりしないでください。不適切な作業を行うと、構成部品の故障の原因になり、事故や身体損傷、死亡を引き起こす可能性があります。

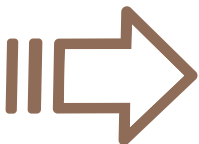
本説明書の目的は、構成部品を使用するための手順を説明することです。そのため、説明書にある図は実際の製品と異なる場合があります。

コンポーネントのブルートゥース・ペアリング

1 - アイコンの意味

LED エルゴパワー		LED リア・ディレイラー フロント・ディレイラー	
長く押す		短く押す	
高い頻度の 点滅		低い頻度の 点滅	
1回の点滅		点灯	
消灯		時間制限 / アクティブな時間	X s

2 - 初期設定

2.1 - 事前に行う作業

コンポーネントを箱から取り出し、それぞれを近くに置きます。



重要!

リア・ディレイラーとフロント・ディレイラーにバッテリーは付属していません;別売りのバッテリーを購入してください。5ページのイラストを参照し、バッテリーを挿入します。エルゴパワーには、あらかじめバッテリーが挿入されています。



2.2 - フロント・ディレイラーとリア・ディレイラーのバッテリー充電

重要!

必ずバッテリー保護カバーを取り外し (リア・ディレイラー/フロント・ディレイラーに付いている場合)、安全な場所に保存しておいてください。

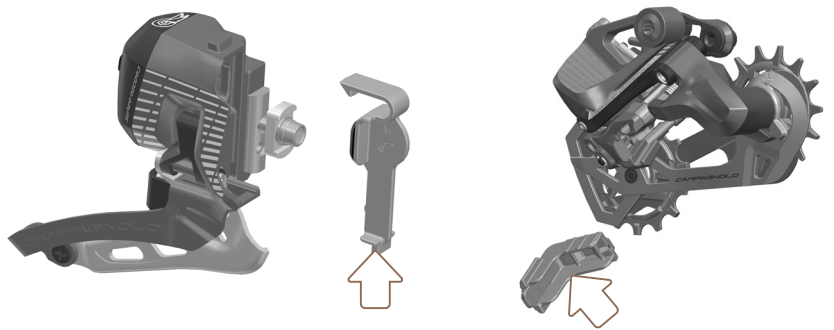

重要!

・最初に製品を使用する前に、必ず保護リングを取り外し (バッテリーに装着されている場合)、充電中を示すLEDが消えるまでバッテリーをフル充電します。

・バッテリーを湿度の高い環境下で輸送したり、保管する場合 (例えば、ライド中にスペア・バッテリーをポケットに入れる場合など) は、必ず保護リングをバッテリーの接点に取り付けてください。これによって酸化を防止することができます。

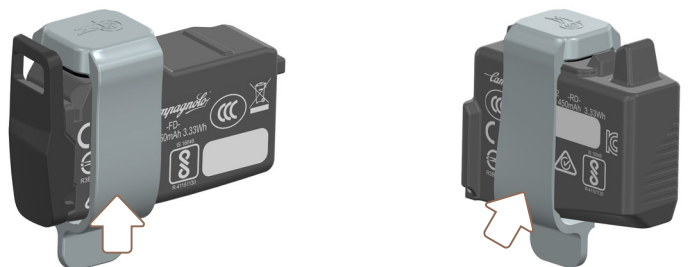

- ・ バッテリーに付属するマグネット式充電コネクタを、正しい位置に取り付けてください。
- ・ IEC 62368-1の認証を取得している、5V、2Aバッテリー充電器を必ず使用してください。
- ・ フル充電されるまでに掛かる時間は、1時間です。



3 - コンポーネントのブルートゥース・ペアリング

重要!

コンポーネントがブルートゥース・ペアリングを試みている間は、コンポーネントを揺すったりエルゴパワーのレバーを操作して、確実に起動させておいてください。

3.1 - エルゴパワーの起動

- ・ レバー、またはボタンを押し、エルゴパワーを起動します。そうするとサーチ・ステータスに入り、緑色のLEDが高い頻度で90秒間点滅します。

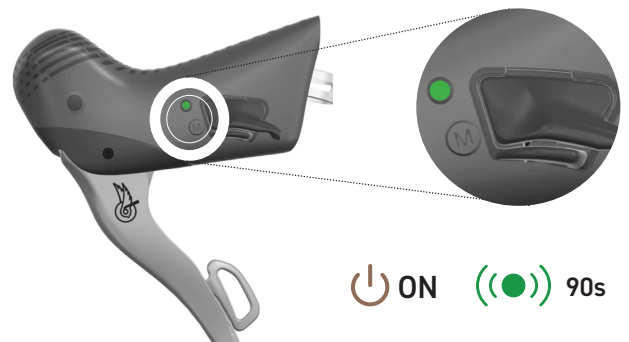

3.2 - バッテリーの装着とフロント・ディレイラーの起動

- ・ このコンポーネント用に設計された、PU02から始まる品番のカンパニョーロ製バッテリーを必ず使用してください。
- ・ バッテリーの下側タブをフロント・ディレイラーに差し込み、ロック・レバーを閉じます。そうするとサーチ・ステータスに入り、ブルーのLEDが高い頻度で90秒間点滅します。



危険!

純正以外の誤ったバッテリーを装着すると、火災や爆発が起きる危険性があります。



3.3 - バッテリーの装着とリア・ディレイラーの起動

- ・ このコンポーネント用に設計された、PU02から始まる品番のカンパニョーロ製バッテリーを必ず使用してください。
- ・ バッテリーをリア・ディレイラーの下側から上に向けて差し込みます。
- ・ ロック・ボタンに付いている線とバッテリー本体に付いている線が揃うまで、ロック・ボタンをスライドさせて、バッテリーを固定します。
- ・ この段階でリア・ディレイラーのLEDがブルーに45秒間点灯し、サーチ・モードに入ります。

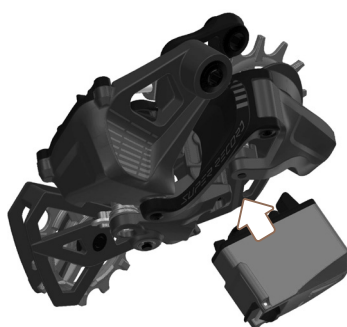

● 45s

3.4 - コンポーネントのブルートゥース・ペアリングが行われている間のLEDの状態



他の3つのコンポーネントがペアリングされている、あるいは一つ、またはそれ以上のコンポーネントがペアリングされていないに関わらず、LEDは45秒間点灯し続けます。



フロント・ディレイラーがリア・ディレイラーとペアリングするまで、LEDは高い頻度で点滅します。90秒後ペアリングが成功しない場合は、LEDは消灯します。



エルゴパワーがリア・ディレイラーとペアリングするまで、LEDは高い頻度で点滅します。90秒経って、なおLEDが点滅している場合は、ペアリングが成功しておらず、LEDは消灯します。

全てのコンポーネントのペアリングが完了すると、LEDは次のように反応します：



リア・ディレイラーのLEDが消灯します。



フロント・ディレイラーのLEDが消灯します。



エルゴパワーのLEDが消灯し、レバーを操作したり、ボタンを押したときのみ点灯します。

重要!

エルゴパワーの片方、もしくは両方、あるいはフロント・ディレイラーがリア・ディレイラーとペアリングされていない場合、LEDは高い頻度で点滅します。この場合、全てのコンポーネントのメモリーを消去し、再度ペアリングを行ってください。

3.5 - リア・ディレイラー メモリーの消去

重要! コンポーネントを起動させます。

• リア・ディレイラーのモード・ボタンを少なくとも10秒以上長押しします。5秒後、LEDはオレンジに点滅します。



• LEDがイエローから始まる右の色の順番で2秒間代わる代わる点灯するまで、モード・ボタンを長押しします。その点灯は45秒間続きます。



• LEDがイエローに点灯した時に、モード・ボタンを短く押します。



• リア・ディレイラーのメモリー消去を確実にするために、バッテリーを取り外します。

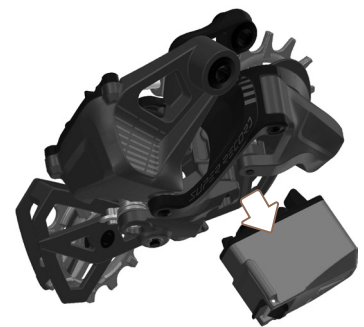
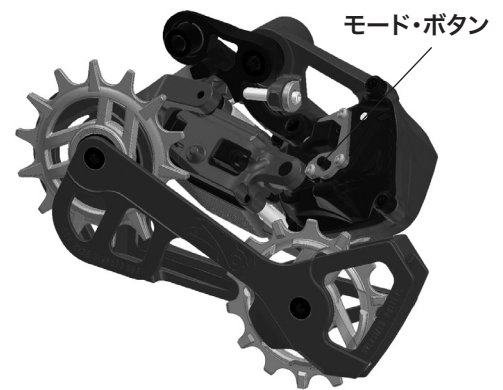

3.6 - フロント・ディレイラー メモリーの消去

重要! コンポーネントを起動させます。

• フロント・ディレイラーのモード・ボタンを少なくとも10秒以上長押しします。5秒後、LEDはオレンジに点滅します。



• LEDがイエローから始まる右の色の順番で2秒間代わる代わる点灯するまで、モード・ボタンを長押しします。その点灯は45秒間続きます。



• LEDがイエローに点灯した時に、モード・ボタンを短く押します。



3.7 - エルゴパワー メモリーの消去

重要! コンポーネントを起動させます。

• メモリーを消去するエルゴパワーのモード・ボタンを、少なくとも10秒以上長押しします。

5秒後、LEDはオレンジに点滅します。

• その後、LEDはイエローから始まる右の色の順番で2秒間代わる代わる点灯し、それが30秒間続きます。



• LEDがイエローに点灯した時に、モード・ボタンを短く押します。

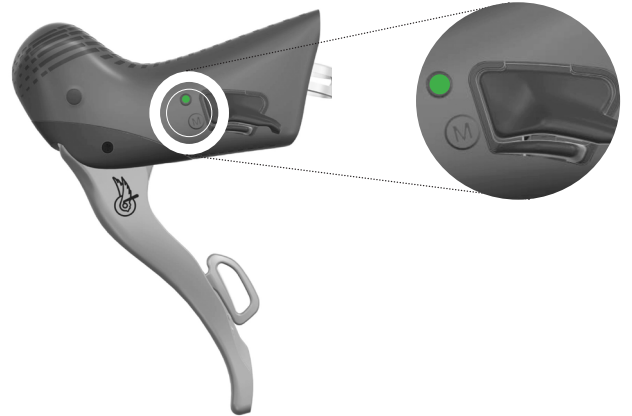

リア・ディレイラーのバッテリーを取り外し、再度取り付けます。そうすると他のコンポーネントと再度ペアリングを始めようとして、**重要!** コンポーネントがスタンバイ状態でないことを確認してください。

3.8 - リア・ディレイラーがどのコンポーネントともペアリングされていない場合

リア・ディレイラーがどのコンポーネントともペアリングされていない場合、LEDは次のように点滅します:



リア・ディレイラーのLEDがイエローに高い頻度で点滅



フロント・ディレイラーのLEDがブルーに高い頻度で点滅



エルゴパワーのLEDがグリーンに高い頻度で点滅し、ペアリングに失敗したことを示します。

この場合、リア・ディレイラーのバッテリーを取り外し、再度挿入します:リア・ディレイラーは他の全てのコンポーネントとのペアリングを再度開始します。

取り付け

1 - エルゴパワー

テクニカル・マニュアル“12s/13sエルゴパワー”に記載された取り付けの手順に従って、エルゴパワーをハンドル・バーに取り付けます。

- ・エルゴパワーはバイクのエアロダイナミクスに悪影響を与えないために、正しい方向に取り付けてください。
- ・T25 トルクス・レンチを使用し、ボルトを8 Nm (71 in.lbs) で締め付け、エルゴパワーをハンドル・バーに固定します。

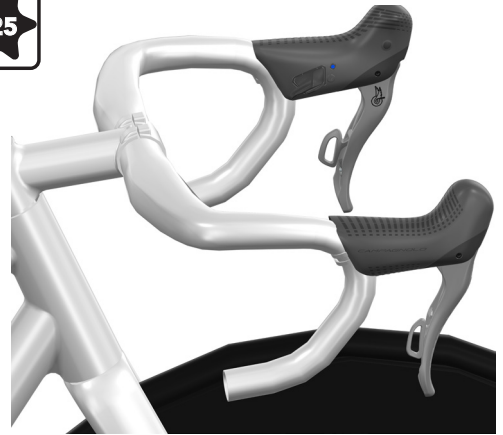

2 - 油圧システム

テクニカル・マニュアル“11s-12s-13sディスク・ブレーキ油圧システム”に記載された“油圧システムの取り付け - J-バンドの付いたエルゴパワー / スーパー・レコード 13”の取り付けの手順に従い、ブレーキ・キャリパーを取り付け、エルゴパワーに油圧システムの接続を行います。



3 - カップ

テクニカル・マニュアル“QCK-テック/プロ-テック/ウルトラ・トルク/パワー・トルクカップ”に記載された取り付けの指示に従って、QCK-テック・カップを取り付けます。



4 - クランクセット

テクニカル・マニュアル“ウルトラ・トルク 12s/13s クランクセット”に記載された取り付けの指示に従って、クランクセットを取り付けます。



5 - フロント・ディレイラー

テクニカル・マニュアル“12s/13s フロント・ディレイラー”に記載された取り付けの指示に従って、フロント・ディレイラーを取り付けます。



6 - リア・ディレイラー

テクニカル・マニュアル“12s/13s リア・ディレイラー”に記載された取り付けの手順に従って、リア・ディレイラーを取り付けます。



7 - チェーン/スプロケット

テクニカル・マニュアル“11s/12s/13s チェーン”に記載された指示に従って、チェーンを取り付けます。また、ユーザー・マニュアル“スーパー・レコード 13s スプロケット・セット”に記載された指示に従って、スプロケット・セットを取り付けます。

調整

1 - リア・ディレイラーの調整

重要! 調整を行う際、リア・ディレイラーがアンフックの状態でないことを確認してください。アンフックの場合、手で戻すことができます。または、エルゴパワーのレバーを操作することでも復旧します。

コンポーネント	症状	内容	解決方法
	外側へのアンフック	リア・ディレイラーがロー側のスプロケットに移動しない。	リア・ディレイラーをトップの位置に動かし、再びはめ合うまでレバーを複数回操作します。その後正しく動作することを確認します。
	内側へのアンフック	リア・ディレイラーがトップ側のスプロケットに移動しない。	リア・ディレイラーをローの位置に動かし、再びはめ合うまでレバーを複数回操作します。その後正しく動作することを確認します。

1) 調整作業を行う際は、チェーンリングはアウターの状態で、リア・ディレイラーを6枚目のスプロケットに移動させます。



セット



2) 右側エルゴパワーのモード・ボタンを5秒間長押しします。LEDがオレンジに点滅し、リア・ディレイラーのLEDはオレンジに点灯します。

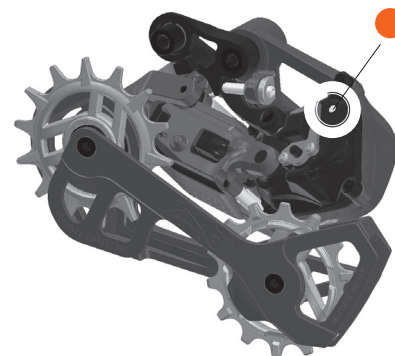
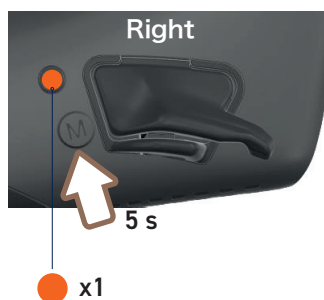

3) チェーンがスプロケットの真上に来るまで、リア・ディレイラーの位置を調整します。

4) 右側エルゴパワーのモード・ボタンを1回短く押します。エルゴパワーとリア・ディレイラーのLEDが消灯します。



セット

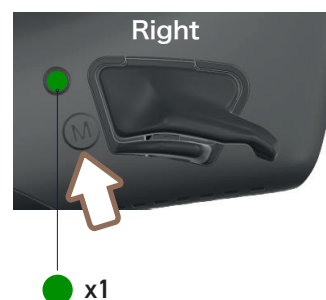

1.1 - シングル・スプロケット上の、リア・ディレイラーの調整

1) 調整したいスプロケットと一直線上に揃うように、リア・ディレイラーを移動させます。

2) LEDがオレンジに点灯するまで、リア・ディレイラーのモード・ボタンを約7秒間長押しし、ボタンから指を離します。
リア・ディレイラーのLEDは低い頻度でオレンジに点滅します。

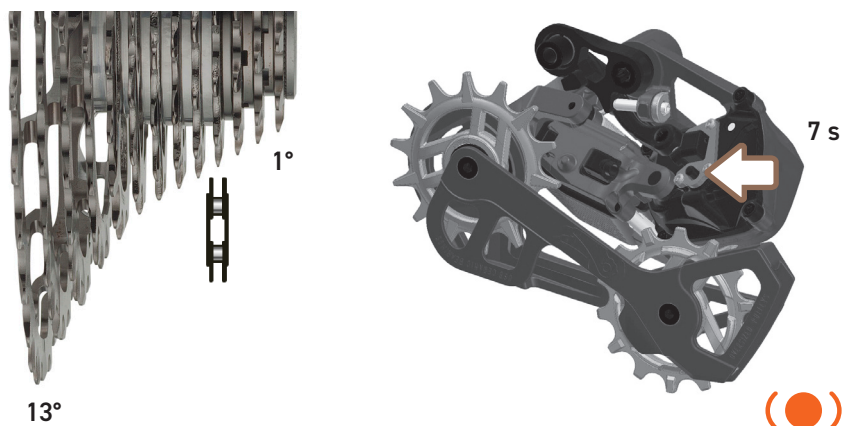

重要!

リア・ディレイラーの調整が正しく行われなかった場合は、次の作業を行います。

3) チェーンがスプロケットと一直線上に揃うまで、リア・ディレイラーの位置を調整します。

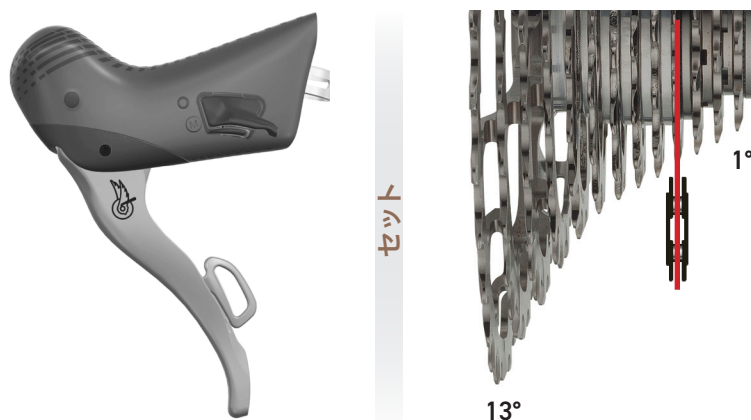

4) リア・ディレイラーのモード・ボタンを短く押します。
LEDは消灯します。

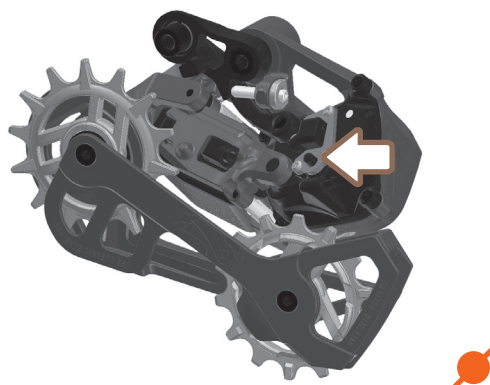

2 - フロント・ディレイラーのリセット

2.1 - インナーの調整

1) チェーンをインナー・ローにセットします。

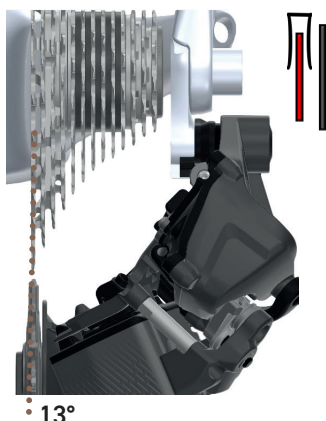

2) 左側エルゴパワーのモード・ボタンを5秒間長押しします。LEDがオレンジに点滅し、ディレイラーのLEDはオレンジに点灯します。

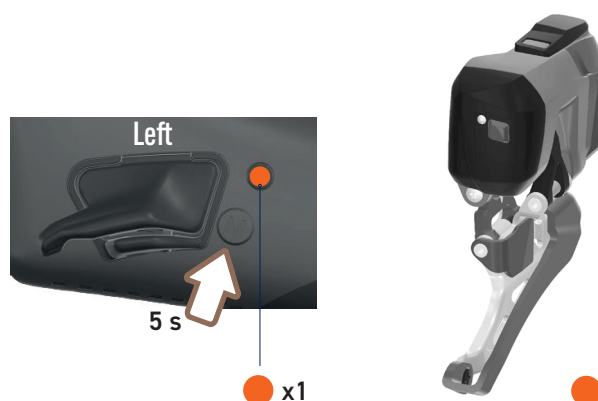

3) チェーンとインナー・ケージの内側の距離を 0.5 mm にセットします。

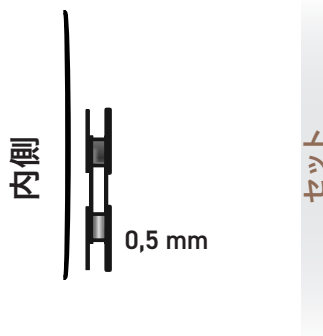

4) 左側エルゴパワーのモード・ボタンを1回短く押します。エルゴパワーとフロント・ディレイラーのLEDが消灯します。

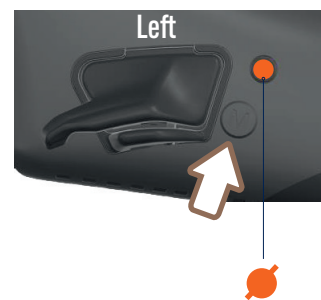

2.2 - アウターの調整

1) チェーンをアウター・トップにセットします。

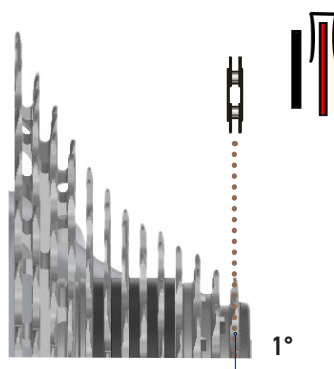

2) LEDがオレンジに点灯するまで、フロント・ディレイラーのモード・ボタンを約7秒間長押しし、ボタンから指を離します。フロント・ディレイラーのLEDは低い頻度でオレンジに点滅します。

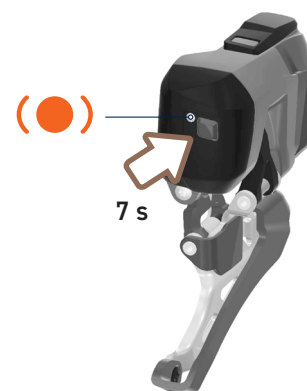

3) チェーンとアウター・ケージの内側の距離を 0.5 mm にセットします。

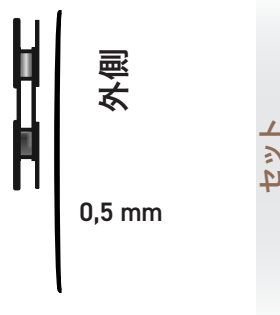



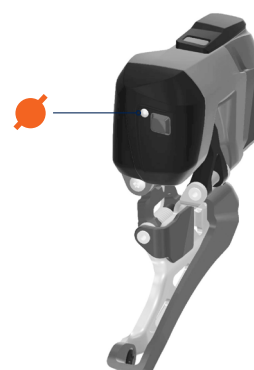

4) その位置を記憶させるために、フロント・ディレイラーのモード・ボタンを短く押します。フロント・ディレイラーのLEDは消灯します。



診断

1 - 診断





1.1 - リア・ディレイラー/フロント・ディレイラーのエラー・メッセージ

コンポーネント	LEDの色	LEDが点灯する頻度	問題点	解決方法
 	<p>レッド</p> <p>(●) x1</p>	<p>1回の点滅 (左右のエルゴパワーの片方を操作したとき、あるいはコンポーネントのモード・ボタンを押したときに点灯した場合)</p>	<ul style="list-style-type: none"> ・バッテリーの電圧が低下したことによる動作エラー ・物理的なモーターの動作妨害 	<p>バッテリーを充電します。物理的妨害の原因を取り除けるかを確認します。コンポーネントの電源を切るためにバッテリーを一旦取り外し、電源を入れるために再度装着します。</p>
 	<p>((●))</p>	<p>高い頻度での点滅 (左右のエルゴパワーの片方を操作したとき、あるいはコンポーネントのモード・ボタンを押したときに点灯した場合)</p>	<ul style="list-style-type: none"> ・ポジション・センサーの通信エラー (電源が入った際) ・モーターのショート、あるいは過電流吸収が原因のポジション・エラー (動作中) ・モーターの断線によるポジション・エラー (動作中) 	<p>物理的妨害の原因を取り除けるかを確認します。コンポーネントの電源を切るためにバッテリーを一旦取り外し、電源を入れるために再度装着します。</p>

1.2 - リア・ディレイラー/フロント・ディレイラー バッテリーのエラー・メッセージ

コンポーネント	LED	問題点	解決方法
 	<p>バッテリーLEDの点滅</p>	<ul style="list-style-type: none"> ・バッテリーの内部エラー 	<p>5V、2Aバッテリー充電器を使用して、バッテリーを充電してください。出力値が2A未満の充電器を使用すると、一時的なバッテリー内部のエラーが発生する可能性があります。LEDが点滅し続ける場合は、バッテリーを交換してください。</p>

1.3 - エルゴパワーのエラー・メッセージ

コンポーネント	LEDの色	LEDが点灯する頻度	問題点	解決方法
	オレンジ			
	 x1	1回の点滅 (左右のエルゴパワーの片方を操作したときに点灯した場合)	<ul style="list-style-type: none"> リア・ディレイラーと通信していない 	リア・ディレイラーが起動していることを確認し、コンポーネントのBluetooth・メモリーを消去します。その後、ペアリング作業を行います。
	レッド			
	 x1	1回の点滅 (左右のエルゴパワーの片方を操作したときに点灯した場合)	<ul style="list-style-type: none"> バッテリー電圧の著しい低下 	充電されたバッテリーと交換します。
		LEDの点灯 (エルゴパワーのレバーを操作することで点灯した場合)	<ul style="list-style-type: none"> ポジション・センサーの通信エラー (電源が入った際) ひとつ、あるいはそれ以上のレバーが15秒以上押されたため (レバーが押された状態が解消すれば、LEDは消灯します。) 	エルゴパワーの電源を切り、再度入れます。 コンポーネントの電源を切るためにバッテリーを一旦取り外し、電源を入れるために再度装着します。