



MANUALE TECNICO - 23

RUOTE

**DISTANZIALI PER CORPETTO RUOTA LIBERA
(D.30 mm) XDR V2 DI SRAM CORP**

MANUALE TECNICO - 23

PROCEDURA	REVISIONE	DESCRIZIONE
23	02/10/ 2024	UTILIZZO CORPETTO RUOTA LIBERA XDR V2 DI SRAM CORP.
PRODOTTI SUI QUALI APPLICARE LA PROCEDURA		
Questo documento è valido solo per ruote con corpetti d.30 mm.		

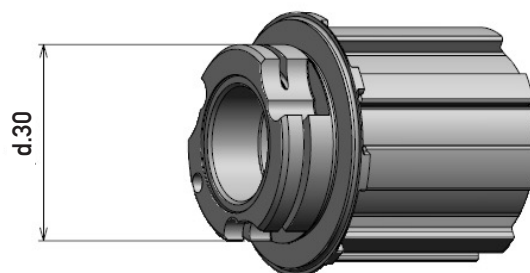

Sono quindi escluse le ruote compatibili con corpetti d.33 mm presenti nell'elenco seguente e le ruote delle future gamme Road / Gravel

•	BORA ULTRA WTO DB
•	BORA ULTRA WTO TT DB
•	SHAMAL CARBON DB
•	LEVANTE

MANUALE TECNICO - 23

PROCEDURA	REVISIONE	DESCRIZIONE
23	02/10/ 2024	UTILIZZO CORPETTO RUOTA LIBERA XDR V2 DI SRAM CORP.

PRODOTTI SUI QUALI APPLICARE LA PROCEDURA

Questo documento è valido solo per ruote con corpetto d.30 mm.

A seconda della ruota in Vostro possesso, sostituite il distanziale presente sulla ruota con uno dei 3 distanziali forniti seguendo le indicazioni presenti nella tabella riportata qui sotto.

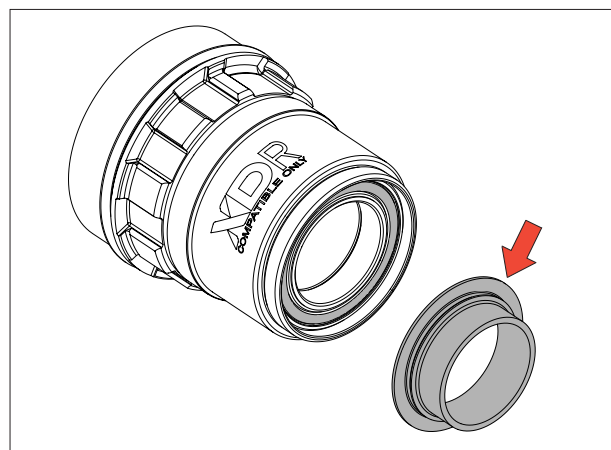

RUOTE PER FRENO TRADIZIONALE	RUOTE PER FRENO A DISCO	DISTANZIALI E CAVE	CODICE
Scirocco H35 Vento Asymmetric Khamsin Asymmetric	Bora WTO DB Bora H35/50 DB Shamal Ultra DB	<p>7,4 mm</p> <p>0 Cave</p>	R4-109
Bora Ultra TT Bora WTO Bora One/Ultra 35/50 Hyperon Ultra Shamal Ultra Shamal Mille Eurus Zonda		<p>8,2 mm</p> <p>1 Cava</p>	FH-FWB3306
	Zonda DB Scirocco DB	<p>7,4 mm</p> <p>2 Cave</p>	FH-FWB3305